

7-170

# eindexamen '83

5/749 :

371.27

Ein

745 / 749 : 371.27 Ein

7-170

3 2 21

Bibliotheek **AKADEMIE**  
**INDUSTRIËLE VORMGEVING**  
Eindhoven



Akademie Industriële Vormgeving  
Eindhoven  
Postbus 2125  
5600 CC Eindhoven  
Telefoon 040-122425

Stichting René Smeets Fonds  
Postbus 2125  
5600 CC Eindhoven

Bibliotheek **AKADEMIE**  
**INDUSTRIËLE VORMGEVING**  
Eindhoven



## INLEIDING

## INTERVIEW MET ONTWERPER — INTERIEUR- ARCHITECT BENNO PREMSELA

*Wat is Uw mening over een opleiding Industriële Vormgeving en de mensen die zo'n opleiding hebben gevolgd?*

De moeilijkheid zit 'm in het verschil tussen beeldende kunst en toegepaste kunst, niet in kwaliteit maar in onderwijsmethodiek. Het is ontzettend moeilijk om op een academie mensen te scholen die het vak eigenlijk pas in de praktijk kunnen leren. En het verschil tussen een beeldend kunstenaar en toegepaste kunstenaar is dat eerst genoemde zijn eigen programma van eisen maakt. Een toegepaste kunstenaar ontvangt een programma van eisen, handelt daarmee naar eigen ideeën, maar is voor een stuk praktijk gebonden. Een beeldend kunstenaar kan zich al tijdens zijn opleiding veel vaardigheden eigen maken die hij in de praktijk nodig heeft.

*Hoe ziet U een eindexamen en de beoordeling van de projecten die daarvoor zijn uitgevoerd?*

De manier waarop en de mentaliteit waarmee de student een probleem stelt, analyseert en oplost zijn de criteria. Als je daarin op weg wordt geholpen en dat kunt ontwikkelen in jezelf, ben je in staat vele problemen op te lossen. Of dat nu direct tot een resultaat leidt, vind ik niet zo interessant. Je speelt op safe door op een bepaald resultaat af te stevenen, het is onveilig als je dat niet doet. Maar ik denk dat de onveilige weg altijd de beste weg is. Als je bij voorbaat zekerheden verkiest dan denk ik dat je de creativiteit doodt. Onzekerheid is de beste drijfveer voor fundamentele gedachten, voor creativiteit.

*Hoe moet een industrieel ontwerper zich opstellen in de praktijk?*

De anonieme gebruiker is de belangrijkste figuur om voor ogen te hebben, niet de fabrikant. Die anonimiteit is gekomen met de industriële revolutie; er is geen verbinding meer tussen de producent en de gebruiker. Daarnaast spelen vele andere factoren een rol, zoals materiaalverbruik, energieverbruik, milieu etc. Dat zijn zaken waarover je bij produktontwikkeling nagedacht moet hebben.

*Producten die tegenwoordig in winkels en warenhuizen worden aangeboden zijn vrij elitair of stellen qua vormgeving niet veel voor.*

*Hoe verklaart U dit in relatie tot de gebruiker en zou het niet zo moeten zijn dat je voor weinig geld goede dingen kunt kopen?*

De gebruiker is belangrijk, maar je moet ook aan de producent denken. Producenten kunnen niet produceren als ze geen winst maken, die ze nodig hebben voor hun continuïteit. Niet uit winstbejag, dat is een ouderwets idee. De rol van de marketing is antwoord geven op vragen van de consument. De consument vraagt altijd naar iets wat er al is. Er worden ontzettend veel producten op de nullijn gemaakt, dat wil zeggen ze voegen niets toe aan wat er al is, maar zijn een variatie op een oud thema.

*Vindt U dat een industrieel ontwerper die net van de academie komt kennis moet hebben van marketing, consumentengedrag, psychologie etc.?*

Ja, zeker. Als je daar niets van weet ontbreekt je gewoon een vaardigheid. Bij het ontwerpen van een produkt moet je niet alleen rekening houden met de vormgeving, maar ook met de verhouding ten opzichte van elkaar van bovengenoemde factoren, die mede bepalend zijn voor de kwaliteit van het produkt.

*Wat is volgens U het verband tussen de kwaliteit en de levensduur van een produkt?*

Ik houd van produkten die lang meegaan. Ik zoek naar produkten die een zekere tijdloosheid hebben. Ik ontwerp duurzame produkten. Er is natuurlijk een grens aan ieder produkt, maar die grens moet optimaal zijn. Een produkt moet net zo lang mee als het materiaal duurt. Dat heeft direct te maken met vormgeving. Daarom ben ik heel erg tegen trends. Trends komen voort uit het welvaartsidee dat als een produkt ons verveelt, we geld genoeg hebben om weer iets anders te kopen. Als iets materieel meegaat moet het ook mentaal meegaan, het moet je niet gaan vervelen. Als een produkt kwalitatief hoogwaardig is, is het niet te dateren, is het duurzaam.

*De drang naar nostalgie is sterk waarneembaar; hoe verklaart U dat en wat vindt U hiervan?*

Ik denk dat de drang naar nostalgie voortkomt uit de angst van de mensen voor het nieuwe; iets nieuws zet hen op losse schreeven en mensen willen graag veiligheid. Ook binnen hun woonomgeving. Die hele nostalgie-golf is volgens mij een „wereldramp“.

*Vindt U dat industriële vormgeving thuishoort in een museum?*

Ik denk dat het er net zo thuishoort als een schilderij. Alles wat in een museum staat, vertegenwoordigt een cultuur. Daar hoort industriële vormgeving ook bij. Er zijn twee soorten musea, een retrospectief soort museum en een informatief soort museum. Je mag geen scheiding maken tussen beeldende en toegepaste kunst. Die is er gekomen tijdens de industrialisatie in de negentiende eeuw. Nederlandse musea lopen in het algemeen zeer achter bij de gaande ontwikkelingen op het gebied van industriële vormgeving.

*Wat moet volgens U 'innovatie' inhouden?*

In Nederland wordt meestal gesproken over technische innovatie, deze kan echter alleen maar gepaard gaan met innovatie vanuit de vormgeving. Er moet een inhoudelijke gedachte achter innovatie zitten; machines en nieuwe technieken zijn slechts middelen hiertoe. Innovatie is ook een kwestie van mentaliteit; om je eigen positie onder de loep te kunnen nemen; het moet een stap verder zijn in de totale ontwikkeling.

*Hoe kan een pas afgestudeerde volgens U het beste beginnen in de beroepspraktijk en wat moet zijn plaats hierin zijn?*

Het is bijna niet aan te geven, het is een kwestie van eigen creativiteit en geluk. Er is niets op tegen bij een industrie te gaan werken als er een goed aanbod is, er is ook niets op tegen een eigen bureau te beginnen. In het begin is het heel erg moeilijk, je zou eigenlijk hulp moeten hebben van bijvoorbeeld de overheid.

Het is ook belangrijk dat je op de juiste plaats binnenkomt in een bedrijf. De industrieel ontwerper is één van de velen, je moet je er bewust van zijn dat je afhankelijk bent van allerlei andere disciplines. Als designer moet je in de industrie op managersniveau binnen komen. Je behoort naast en niet onder bijvoorbeeld de marketing te staan. Verder geldt dat iedereen binnen zijn eigen discipline creatief moet zijn, omdat dat mede bepalend is voor de resultaten van een bedrijf. Het werken als free-lancer in de industrie is zeer gunstig, want je brengt de buitenwereld in contact met de afgeschermd horizon van een industrie.

Daarom moet de ontwerper een duizendpoot zijn. Hij/Zij behoort een hele gezonde nieuwsgierigheid te hebben, maar ook dat is een kwestie van mentaliteit. Als je als ontwerper beslissingen moet nemen voor anonieme gebruikers, moet je op de hoogte zijn van anderen en jezelf. Je mag

absoluut geen onbekende terreinen in jezelf toestaan. Dit eist een hele alerte mentaliteit.

*Hoe kan hier volgens U tijdens de opleiding aan gewerkt worden?*

Het is natuurlijk al lang een discussie of de opleiding een echte beroepsopleiding moet zijn sterk praktijk gericht óf dat het juist de tijd is dat je dingen doet die je in de praktijk nooit meer zult doen. Ik denk dat het een combinatie van die dingen moet zijn. Het is toch een kwestie van mentaliteit. Studenten moeten niet alleen vaardigheden leren, maar ook hun blik willen verruimen, naar eigen karakter en voorkeur. Om alle verantwoording te kunnen dragen moet je je tevens uitrusten met vaardigheden die je tot industrieel ontwerper maken.

Om al verantwoording te kunnen dragen moet je je tevens uitrusten met vaardigheden die je tot industrieel ontwerper maken.





**Henk Aarts**  
 Produktpresentatie

**Goorstraat 17**  
**6027 NB Soerendonk**  
**Tel. 04959-2721**

Het kijken behoort tot de gewoonte van het dagelijkse leven. Vaak wordt er wel naar iets gekeken, maar wordt het niet gezien. Kijken en zien verschillen heel sterk van elkaar. Kijken is een blik richten naar iets, waarbij de ogen worden gebruikt. Zien gaat verder: met behulp van de ogen worden de dingen waargenomen, het is een oplettend kijken, iets opmerken wat tot nadenken aanzet. Op dat moment breekt de blik uit het kader en worden dingen gezien en ontdekt. Vormgeving begint daar, waar het kijken overgaat in zien, in ervaren. De aanvang van ontwerpen is zien, waardoor iets nieuws tot stand kan komen. Vanuit deze gedachte zijn mijn examenopdrachten ontstaan, zoals de video-film „OVERTIJD”, gemaakt in samenwerking met Phil Wareing, met als doelgroep L.B.O.-scholieren. De film is onderdeel van een pakket, bestaande uit een video-tape, boek en affiche. Verder is het idee voor een speldloze overhemdverpakking met display mogelijkheid gerealiseerd. Ideeën en toekomstig werk zullen evolueren, maar het zal altijd een reactie zijn op wat ik zag en deed, want het zien en doen van nu vervaagt weer in kijken wanneer daarin weer iets nieuws ontdekt wordt.

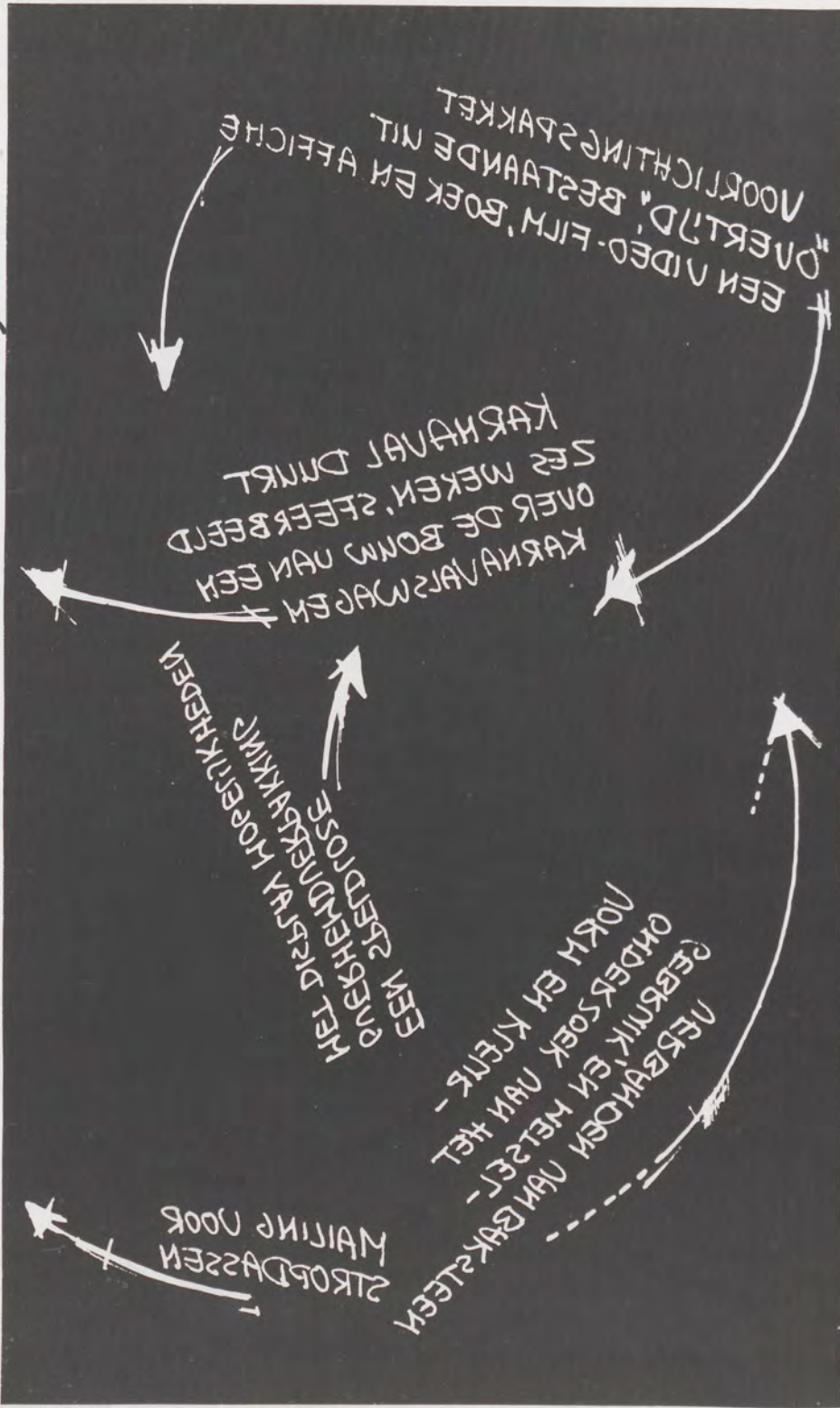





**Wim Been**  
Produktontwerpen

**Doolandweg 14**  
**5531 PM Bladel**  
**04977-4150**

Werkzaam als ontwerper bij  
Benschop Interieurbouw B.V.

1

**Audio visuele info unit.**  
Deze unit bestaat uit 2 elementen.

- 1e. Een zuil met VLP-afspeler, monitor, 2 speakers.
- 2e. Een bedieningspaneel waarmee de infozuil op afstand kan worden bediend (door middel van **infrarood**).

Het is de bedoeling dat deze unit geplaatst wordt in warenhuizen, supermarkten, showrooms e.d. De konsument wordt zelf in staat gesteld om de informatie op te roepen die hij of zij wenst. In samenwerking met Philips.

**Optiekunit**

Dit is een unit waarin een kamera, monitor en videorecorder zijn verwerkt tot één geheel. De bedoeling is dat een bril dragend persoon een montuur kan passen (zonder glazen), waarbij hij kijkend in de spiegel wordt opgenomen op een videoband. Hij ziet nu een wazig beeld in de spiegel. Maar met eigen bril op voorzien van glazen kan de tape worden afgespeeld en ziet hij zichzelf helder en scherp op het scherm. In samenwerking met Studio Son.

2

**KLM air-servies**

Dit porceleinen eetservies zal worden gebruikt in de business- en economy class op de intercontinentale vluchten. Komfort, hygiëne zijn een belangrijke faktor, daarom is voor porcelein als materiaal gekozen. Tevens is er bij het servies en het dienblad een profilering aangebracht in verband met schuiven. In samenwerking met KLM.

**Stoel**

Deze stoel is samengesteld uit gelamelleerde essen delen. De stoel kan met of zonder stoffering worden uitgevoerd. Belangrijk is dat met dezelfde elementen veel varianten kunnen worden gemaakt, bijv. met of zonder armleuningen, stoel of bankje 2 of 3-zits, met of zonder hoofdsteun.

3

4

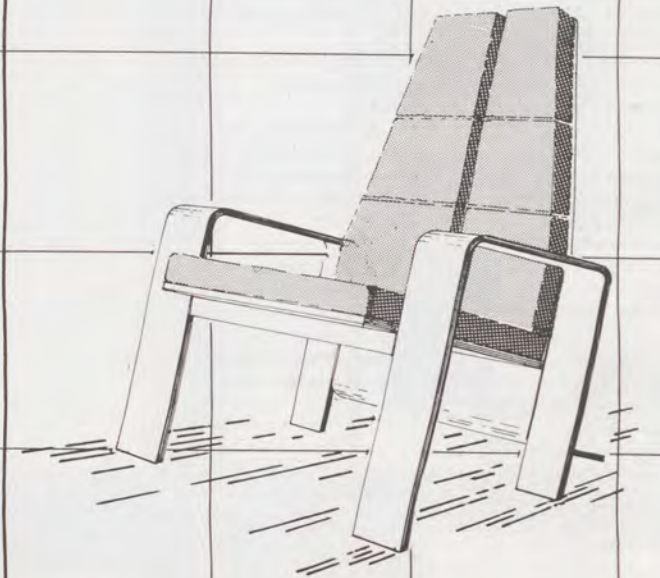
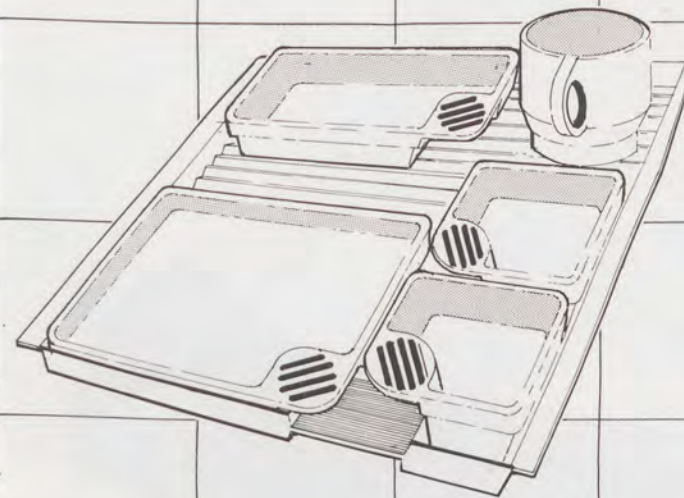
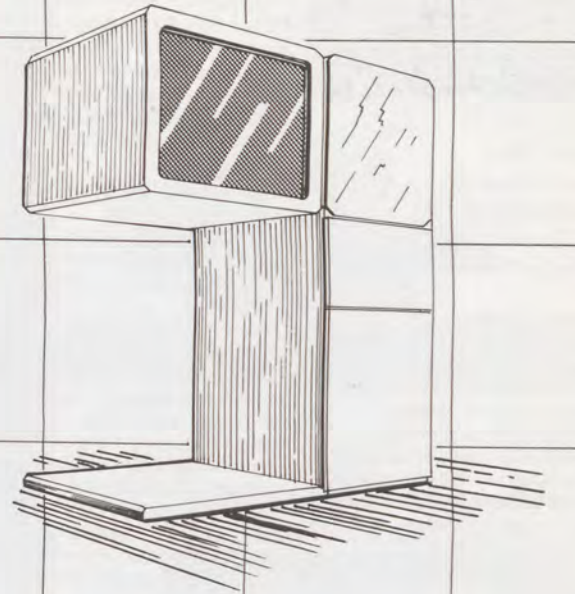
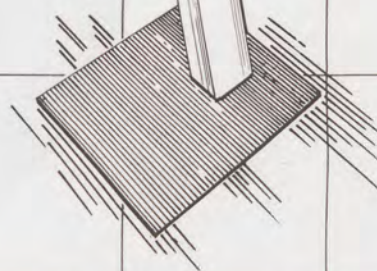
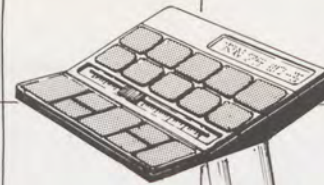



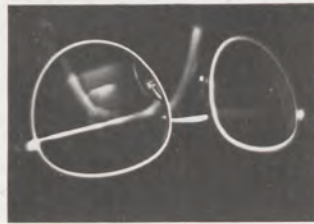

**Arie C. Bos**

Produktontwerpen  
**Marconilaan 23**  
**5612 HM Eindhoven**  
**040-454123**

Vanuit op campings gekonstateerde problemen is gekozen voor een conceptontwikkeling van een nieuwe wastafel, speciaal geschikt voor publiekelijk gebruik. Op basis van het Cahier Des Charges vormt dat concept een oplossing voor zowel onderhoudsproblemen (campinghouder) als privacyproblemen (gebruiker) eisen zijn o.m.:

- 1 - gebruik bestaande produktiemethoden;
  - 2 - snel en efficiënt te reinigen;
  - 3 - verbetering van wastafel-ergonomie en privacy;
  - 4 - d.m.v. goede vormgeving vandalisme tegengaan.
- Projekt in opdracht van N.V. Koninklijke Sphinx

Geïnspireerd tijdens Interdesign '82 is tot een concept van speelgoed gekomen dat snelheid en behendigheid met zich meebrengt. Getracht is om betaalbaarheid voor een grote groep en toepasbaarheid op sneeuw en water na te streven. Het speelgoed is geblazen uit polypropyleen. Technisch advies: Curver Design Team

Twee ontwerpen voor audio-presentatie-voorzieningen. Als promotiemiddel voor sony-apparatuur richt het eerste zich tot een behoudende markt, het tweede vooral op een jongere doelgroep. Projekt in opdracht van Brandsteder electronics.

Een universeel toepasbaar interieur voor hotelkamers is op basis van aluminium extrusie-profielen gerealiseerd. Een eenvoudige en goedkope produktiewijze is voorwaarde vanuit de opdrachtgever, vanuit de hotelbranche ligt de nadruk op gemakkelijk en snel onderhoud, besparing van ruimte en een klantenbindende sfeer: projekt in opdracht van selectionnorm B.V.

Voor amateur- en professionele fotografen kan een negatief-positief converter prints, dia-positieven en negatieven in positief op een beeldscherm weergeven.

*A Negative-Positive Converter is a concept that enables the user to look at photographic negatives, and prints, smaller than 60 x 60 mm, as being positives. Electronic functions as infinite enlargement of details and automatic memory-control of the enlarger are possible. Connected to a normal television, the converter should be affordable to every amateur photographer.*

*Other projects are:*

*A general applyable interior for hotel-rooms. Appropriateness and atmosphere, created by colours, materials and design result in people staying at their rooms and coming back the next time.*

*A 1984-rack for Sony audio and video equipment.*

*A concept for making fun on snow and water, made of blow moulded polypropylene; in this concept speed and adroitness are vital elements.*

*Washing facilities on camping-sites have cleansing (owner) and privacy (user) problems. Research resulted in a problem-solving concept for publicly used wash-stands.*

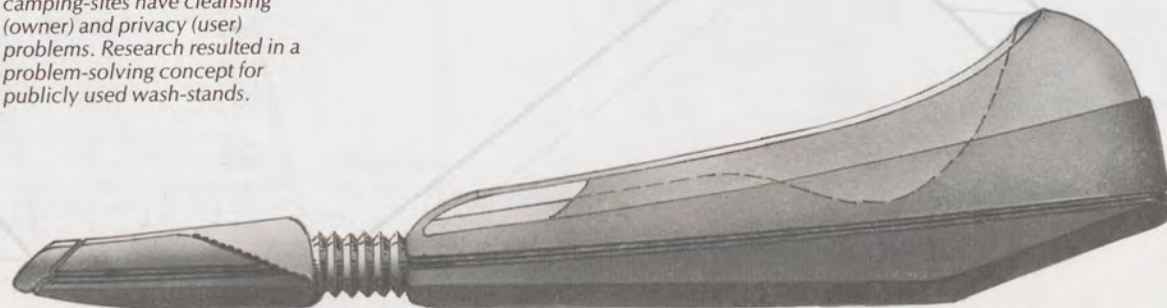





Gert Boven

**eindexamenwerk:**

Een serie PL- en halogeen armaturen met de mogelijkheid tot geïntegreerde voorschakelapparatuur voor de particuliere en professionele markt. Uitgangspunt voor de serie is één basiselement van kunststof. Hierop kunnen verschillende lampfittingen en geforceerde metalen kappen gemonteerd worden.

Een knockdown bergmeubelsysteem met meerdere funktiemogelijkheden voor de meeneemmarkt. Montage en uitbreidbaarheid zijn van eenvoudige aard.

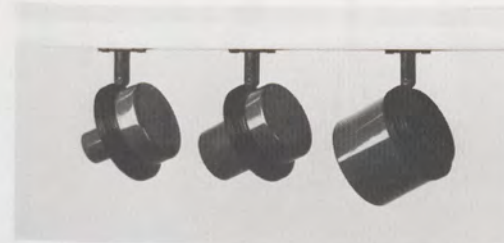
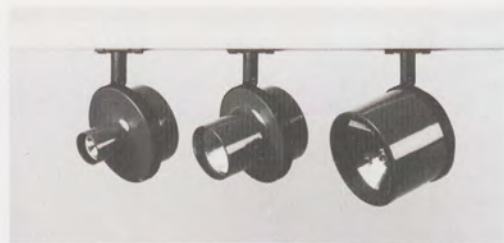

**werkte bij:**

Tiger Products BV  
Geldrop;  
UMS Pastoe BV  
Utrecht;  
Hiemstra Evolux BV  
Haarlem;  
Mazairac Boonzaaijer + Partners  
BV Zeist

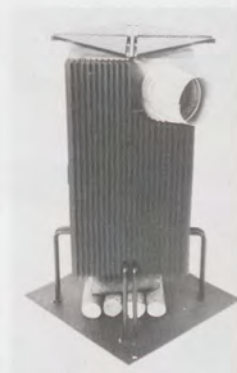
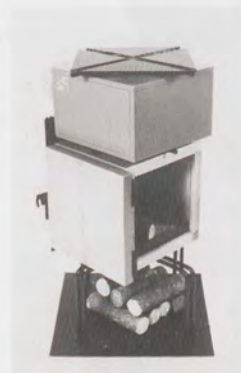

**nu samenwerking in:**

K15

Ontwerpburo Jos Eras  
- Architectuur  
Buro Boven  
- Industriële Ontwerpen  
Krugerstraat 15  
3531 AL Utrecht  
030-932426

Een keramische haard voor de 'thuismarkt'. Het toegepaste materiaal Mulcorit resulteerde in een stralingswarmtehaard met als rendementsverhogers een rekuperator en een konvektor.

Een modulair systeem van zelfdragende elementen primair bedoeld om abri's van verschillende aard en grootte mee te bouwen. Vervaardigd in schuimgevuuld glasvezelversterkt polyester volgens de vacüuminjectiemethode. Fundatie, zitting en bedrading zijn geïntegreerd. Montage gebeurt d.m.v. Al-extrusie profielen.

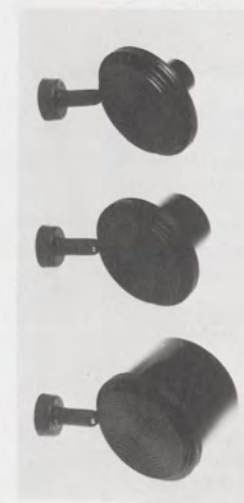
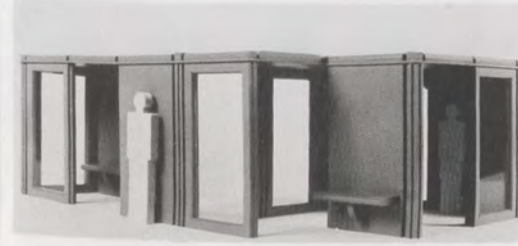
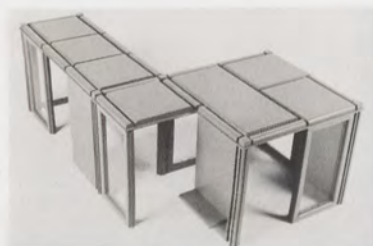





**Leon Brouwers**  
Produktontwerpen

**Kerkpad 6**  
**Swalmen**  
04740-1222

**Audio-rack**

Brandsteder Electronics B.V.,  
Badhoevedorp.  
Het is een rack dat goedkoop is in  
fabrikage en eenvoudig in  
montage. Het rack kan uitgebreid  
worden tot een compleet  
audio-video meubel.

**Bloemisten keramiek**

Keraflor B.V., Reuver.  
Het geheel is een set bestaande  
uit potten, vazen, coupes,  
schalen en hangpotten waarbij  
het geheel een duidelijk  
vormkarakter heeft. Dit komt  
omdat het vormspel tot op de  
bodem van de pot door loopt.

**Eethoek**

U.M.S. Pastoe, Utrecht.  
De eethoek, tafel en stoelen, is zo  
ontworpen dat het in het  
bestaande programma van Pastoe  
past. De tafel is door zijn  
konstruktie eenvoudig op  
verschillende maten te maken.

**Pretpark attractie**

Vekoma B.V., Vlodrop.  
Hierbij gaat het om de  
styling/aankleding van een  
bestaande konstruktie, die moet  
fungeren als vervoermiddel van  
mensen binnen een pretpark. Het  
geheel rijdt over een rail op 9  
meter hoogte waarbij de wielen  
draaien.

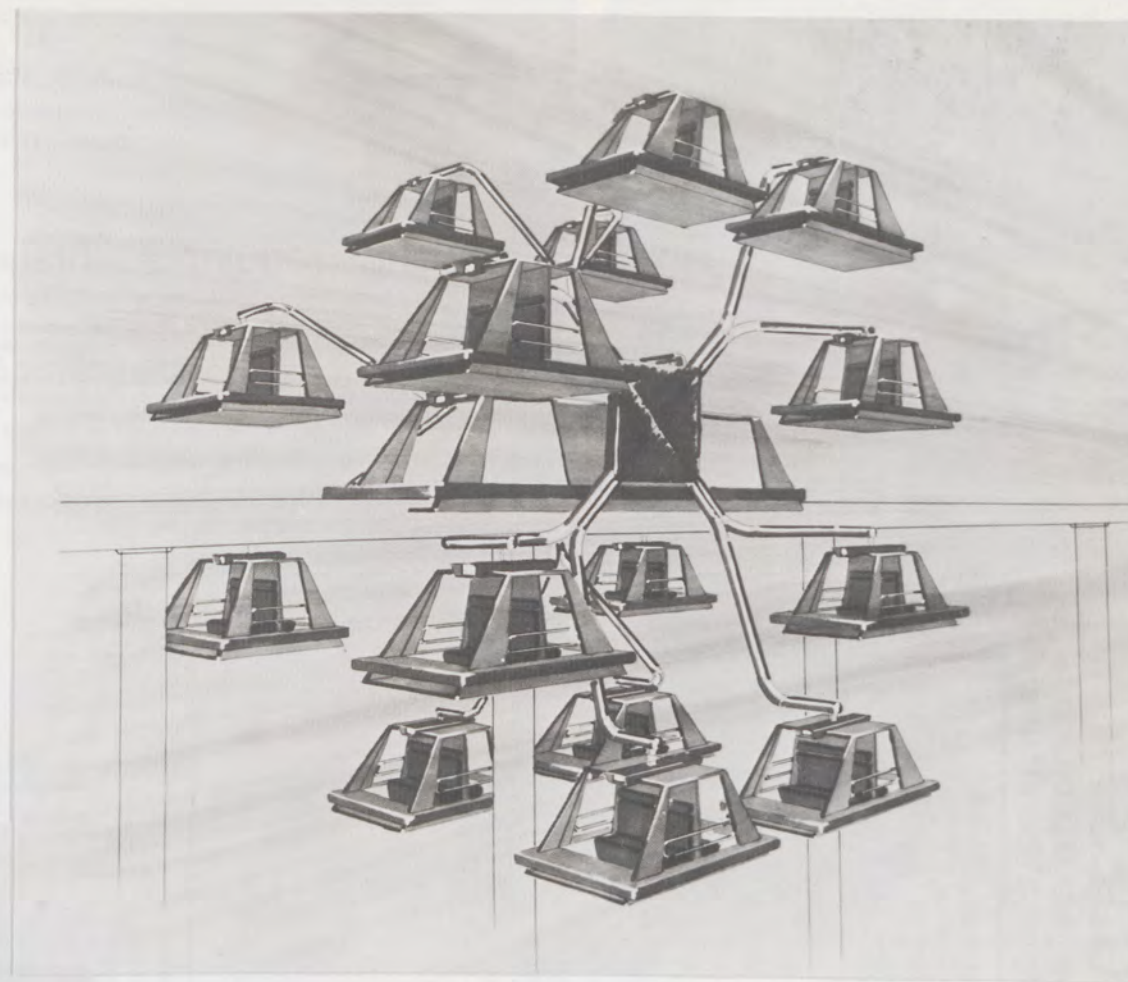
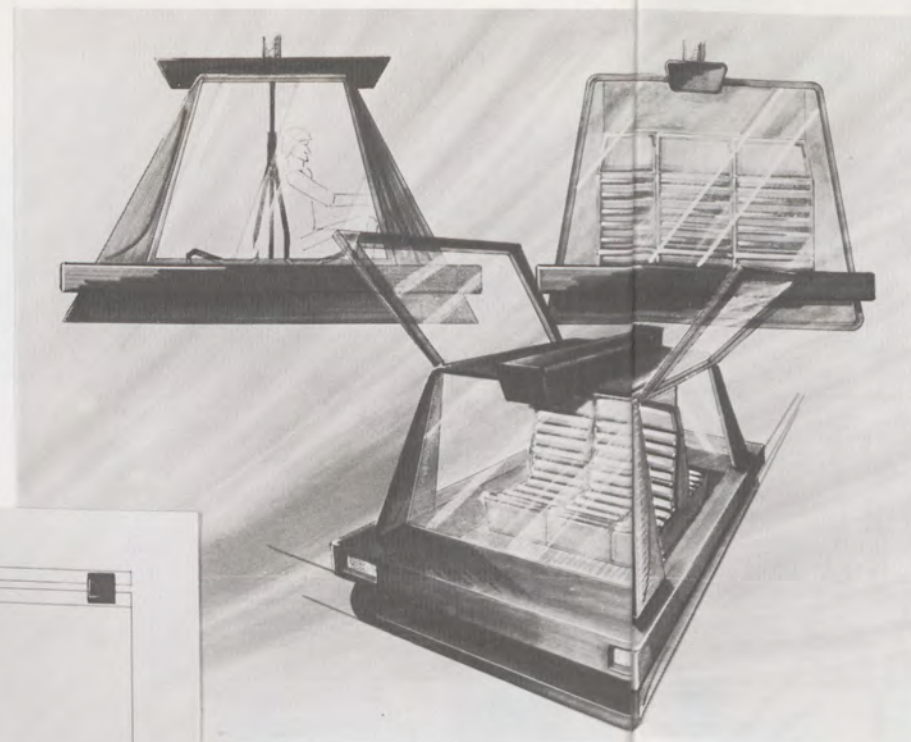
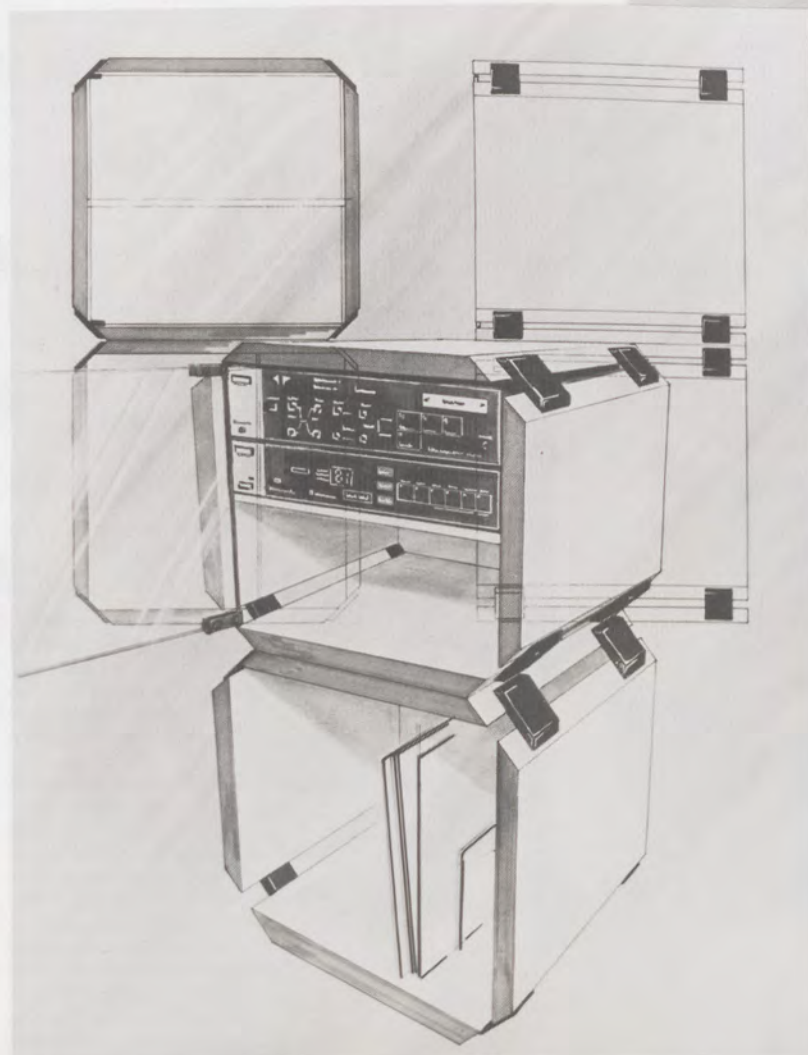



**SCHUINE OOGJES**  
geschreven door Gijs de Jooide  
vormgeving Koert Hamers



eindexamen  
Koert Hamers

1982-1983  
St. Trudostraat 37  
5616 GA Eindhoven  
040-551896

Akademie Industriële Vormgeving  
Eindhoven afdeling Produktpresentatie

opdrachten eindexamen  
a. *advertising*  
een corporate identity voor het NCIV (nederlands christelijk instituut voor volkshuisvesting)  
briefpapieren, enveloppen, verzendingsmaterialen, basis lay-out periodieken Volkshuisvesting, Volkshuisvesting Aktueel en Volkshuisvesting Plus, basis lay-out voor brochures, jaarverslagen  
b. *verpakking*  
het ontwerpen van een sigarettenverpakking  
het bestuderen van andere afzergebieden door een vormverandering  
c. *visualisatie*  
HOE presenteert een schrijver zijn verhaal  
hierbij wordt getracht de door de schrijver bedoelde emotie om te zetten in vorm en typografie  
een onderzoek naar deze *vertaling* en een presentatie van vertelsels

d. *display en/of winkelinrichting*  
een sfeertekening van een juwelenpresentatie, etalages, vloeren, wanddecoratie, displays.....  
licht dat door *gegoten* perspex gaat en op de vloer weerkaatst  
e. *algemene opdracht*  
een uitgewerkt draaiboek voor een audio-visueel over het vak industriële vormgeving  
een groepsproject met roel van der palen en guus bouts  
f. *het bedrukken van stof*  
als reactie op vijf jaar academie

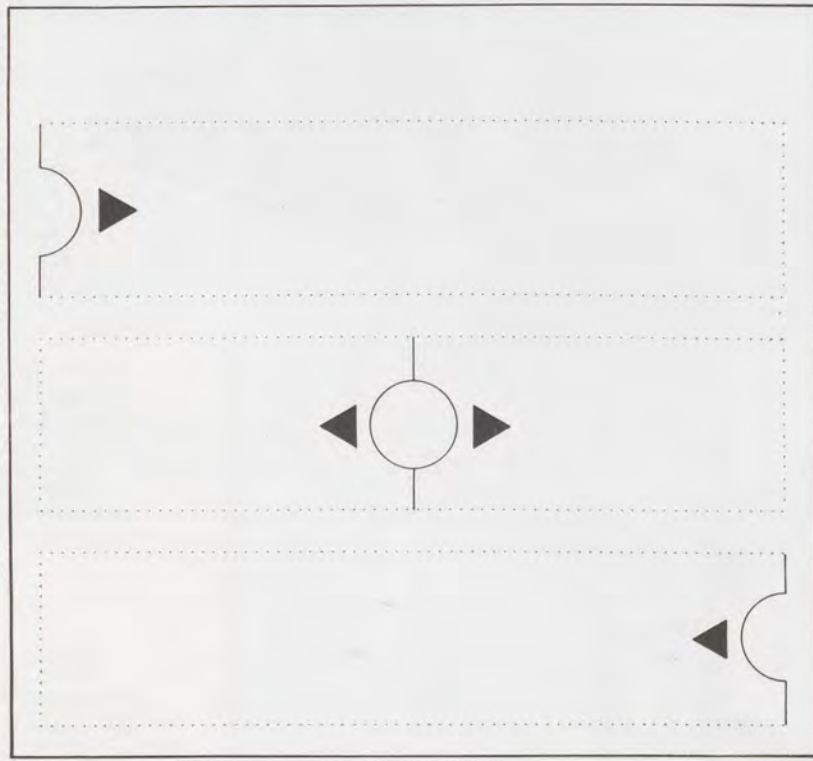

van echte liefde is zo  
eenzaam zeldzaam  
want veel meer lijkt soms, omdat ik alles  
opschrijven moet  
drang in mij

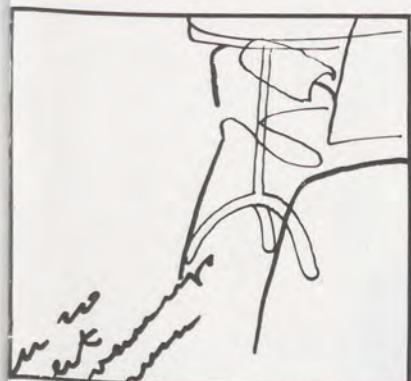

licht dat door het gegoten perspex gaat, en op de vloer weerkaatst

juni 83



van meisje



fotos die dienden als studiemateriaal bij het bedrukken van stof (gordijnen)





**Roel Heetman**

Produktpresentatie

**Memlinckstraat 33  
5642 HG Eindhoven  
040-816836**

**Projecten:**

- Winkelcentrum Piazza
- Catalin, chocolatier, confiseur
- Heetman, juweliers

De wetenschap heeft bewezen dat de menselijke perceptie voor 80% gebaseerd is op de visuele waarneming. Het auditieve volgt met 15% en de rest (geur, tastzin, etc.) op 5%.

Het koopgedrag van de mens is voor een groot deel gestoeld op herkenning. Herkenning geeft namelijk een sfeer van vertrouwd zijn met een merk, een produkt of een zaak. Op dit gegeven speelt de reclame sterk in.

De mens zal dingen die eenvoudig zijn, goed gerangschikt en uitblinken door een goede vormgeving makkelijk onthouden, waardoor herkenning sneller gecreëerd wordt.

Het is daarom van belang bij het vormgeven van projecten een conceptidee te ontwikkelen dat aan deze eisen voldoet en overal op toe te passen valt. En met overal bedoel ik alles wat een potentiële klant onder ogen krijgt van een bedrijf, variërend van een etalage tot aan een visitekaartje.

Dit alles om een herkenning te creëren, daardoor de verkoop te stimuleren en het zorgen voor een sterke concurrentiepositie.

Voor het winkelcentrum Piazza heb ik een concept ontwikkeld dat toegepast is in:

- het logo en het vignet
- de ingangen
- attentieverhogende aanpassingen van het pand.
- briefpapier, envelop en visitekaartje
- draagtassen
- reclameposters

Voor Catalin (een keten van Franse delicatessenwinkels waarvan het gehele assortiment is uitgevoerd in marsepein en chocolade) heb ik een concept ontwikkeld dat uitgevoerd is in:

- het logo en het vignet
- interieuradviezen
- briefpapier, envelop en visitekaartje
- draagtas

Voor Heetman juweliers heb ik een display ontworpen voor Pulsar horloges.



**CATALIN**  
chocolatier - confiseur





**Marjon Heintjes**

Dessinontwerpen

**Vondellaan 7**  
**5611 NX Eindhoven**  
**040-113460**

De aankleding van de restaurants van het 'Teak Park Hotel' in Ibadan, Nigeria. Het project wordt uitgevoerd in samenwerking met 'Kho Liang le Associates', Amsterdam. De eindexamenopdracht is in het bijzonder gericht op de textiele produkten. Voor de restaurants worden gordijnen, meubelbekleding en tapijt ontworpen.

Een onderzoek naar nieuwe manieren om glas te wapenen en om gewapend glas te decoreren.

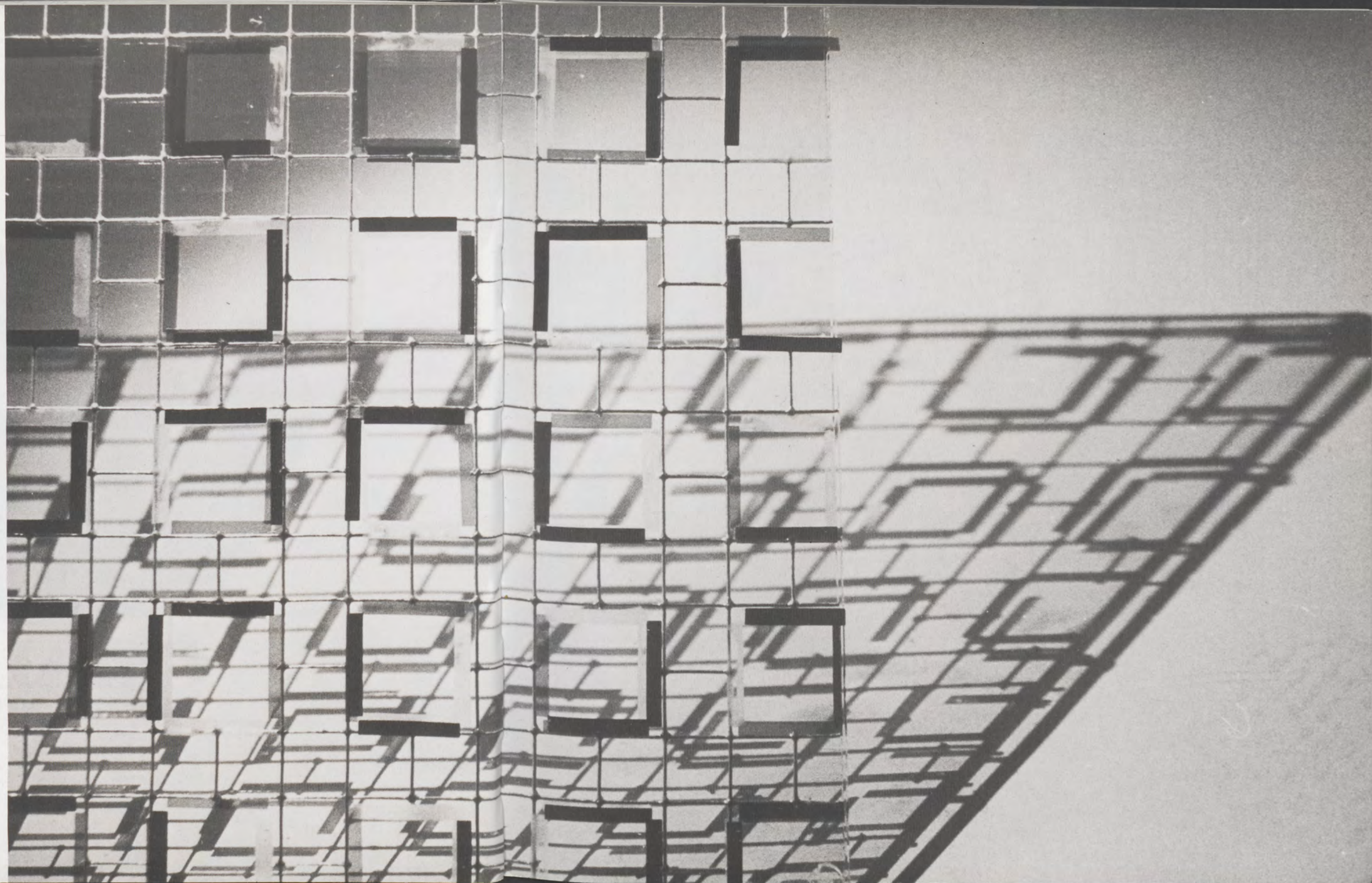





**Reinout Hooghiemstra**  
 Produktpresentatie

**Bondstraat 13**  
**5612 HX Eindhoven**  
**040-430375**

in linker kolom;

Verpakking voor Bols  
 kersenbrandewijn

Mailing/Advertentie voor  
 Modo/Van Gelder Hamij

Tentoonstellingsysteem voor  
 Floor Evers Scholengemeenschap

Voorstel decoratie  
 gang/binnenplein voor Floor  
 Evers Scholengemeenschap

Studie over creativiteit.

in left column;

Packaging for Bols cherrybrandy.

Mailing/Advertisement for  
 Modo/Van Gelder Trade Union.

Presentation system for Floor  
 Evers Technical College.

Proposal decoration hallway and  
 courtyard for Floor Evers  
 Technical College.

Study about creativity.

**Traineeships**

Concern Industrial Design Centre  
 Eindhoven.  
 Van Schijdel's Bedrijven,  
 Exhibition Design, Helmond.  
 Interlink advertising London.  
 Roger Lee design & associates and  
 others U.S.A.

Productpresentation

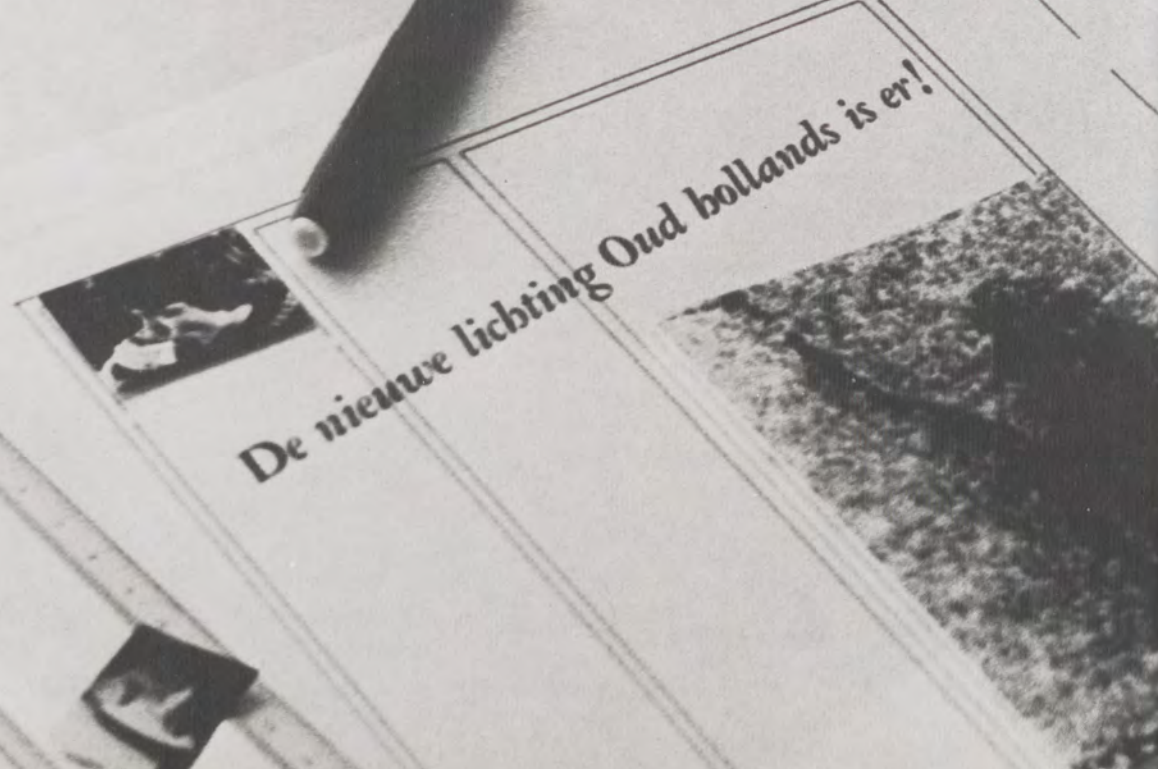





**Margot van Loon**  
Dessinontwerpen

**Postelstraat 18e**  
**5211 EA**  
**'s-Hertogenbosch**  
**073-143851**

**Mode**

Drukdessins voor badkleding.  
Gericht op zomer '84

Samenstelling en presentatie van  
een badkleding kollektie gericht  
op zomer '84

**Interieur**

Dubbelgeweven  
meubelbekledingstoffen in wol en  
katoen.

Drukdessins voor transparante  
textielwanden. De ontwerpen  
betreffen zes verschillende  
wandelementen welke naar  
keuze kunnen worden  
gekombineerd.

**Fashion**

*Swimwearprints for summer '84.*

*Composition and presentation of  
a swimwearcollection for summer  
'84.*

**Interior**

*Double-faced upholstery in wool  
and cotton.*

*Prints for transparant textilewalls.  
The designs are concerning six  
different wall-elements which can  
be combined after choice.*

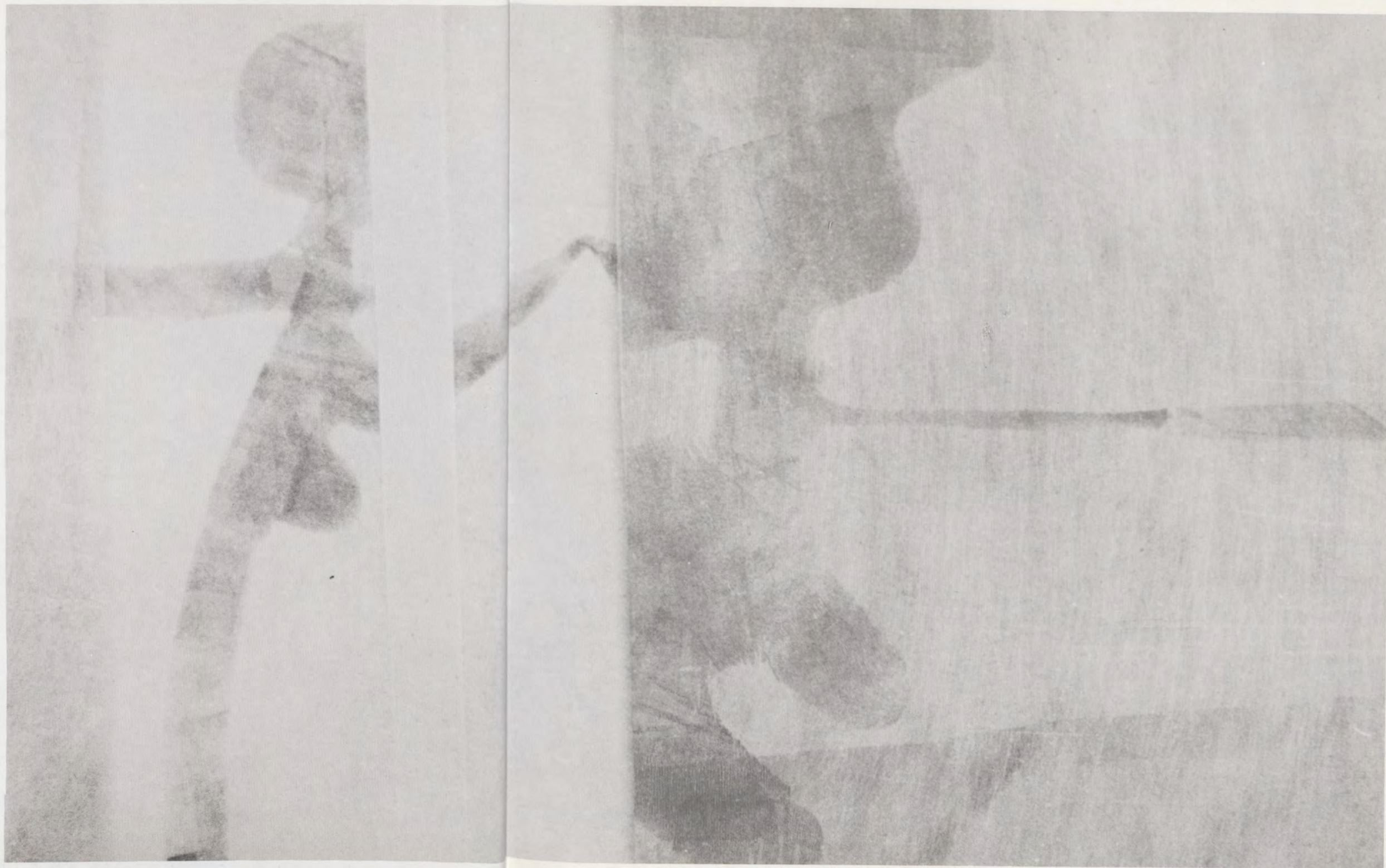





**Koert Marijnissen**  
Produktontwerpen

**Vondellaan 7**  
**5611 NX Eindhoven**  
**040-113460**

**Keramik**

De opdracht was het ontwerpen van een serie modellen, gericht op „het rookgebeuren“. Het ontwerp van de asbak, de tabakspot en de sigarettenpresenteerdoos bestaat uit een combinatie van keramiek en roestvast staalplaat. Tichelaars Koninklijke Makkummer Aardewerk en Tegelfabriek BV.

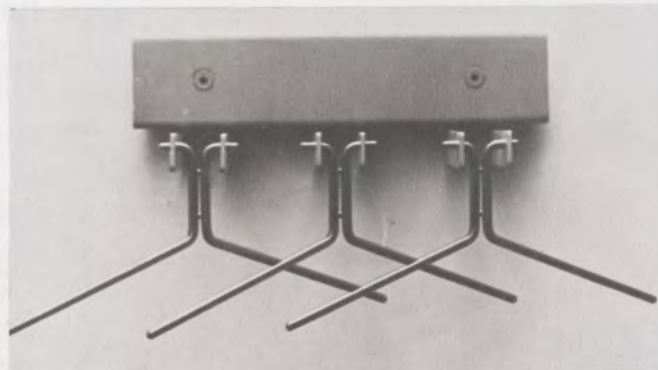
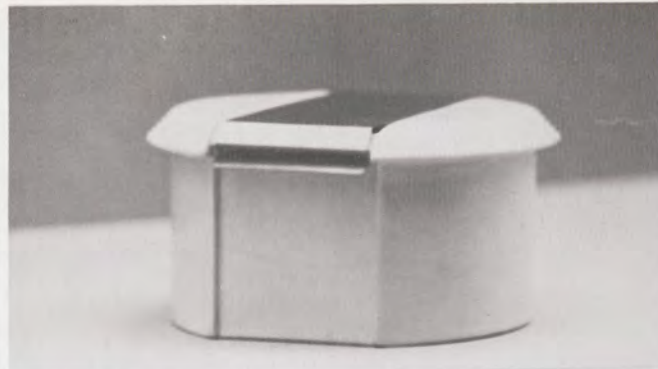

**Garderobevoorziening**

De voorziening bestaat uit een modulaair systeem, waarbij de elementen zowel afzonderlijk als in diverse combinaties gebruikt kunnen worden. U.M.S. Pastoe B.V., Utrecht

**Handpomp**

De kunststof pomp is bedoeld voor individuele watervoorziening in de Derde Wereld. Wavin R & D Dedemsvaart.

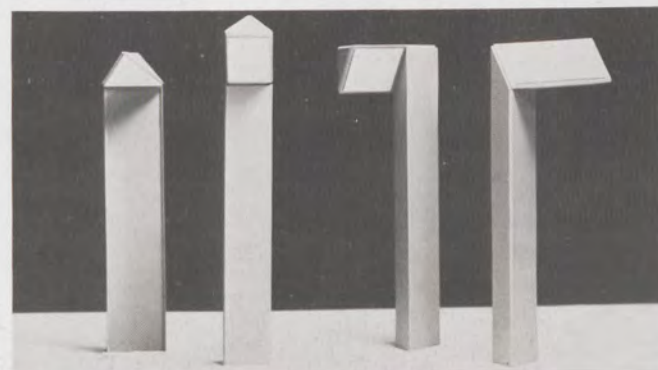

**Buitenverlichting**

Bij het ontwerp van zowel de staande- als wandelementen is de energiebesparende Philips PL-lamp als uitgangspunt genomen. Raak Lichtarchitectuur BV. Aalsmeer.







**Francine Oomen**  
Produktpresentatie

Mauritslaan 15  
6371 ED Schaesberg  
045-321978

**Huisstijl stadsschouburg Heerlen.**

Doelstelling is het duidelijk overbrengen van hetgeen de stadsschouburg is. Uitgangspunten zijn speelsheid, verrassing en eigenheid. Deze thema's zijn verweven in de gehele vorm- en kleurtaal van de huisstijl.

**Audio-visueel „Vruchtwisseling“**, in opdracht van het proefstation voor akkerbouw en groenteteelt op de vollegrond in Lelystad. Een voorlichtingsprogramma met als voornamelijke doelgroep boeren.

Er is naar gestreefd de vrij droge materie op een heldere en prettige manier over te brengen en wel door integratie van het grafisch gevisualiseerde gedeelte met de buitenopnames.

**Een nieuwe manier van zeegebruik**

Na analyse van de bestaande zeeproducten en hun gebruik, is het idee ontstaan om vloeibare zeep op een ontraditionele manier te gebruiken, waardoor een aantal nadelen van de bestaande producten omzeild worden. Het principe van het idee is voor meerdere doeleinden toepasbaar.

**Display voor het nieuwe zeeproduct.**

**Een speelboekje voor kinderen vanaf ± 3 jaar.**

Uitgangspunt voor dit project is de afzetting tegen het kant-en-klare konsumeer-speelgoed. Speelgoed en ook boeken moeten naar mijn mening het kind de ruimte geven om er mee te doen wat ze willen en de fantasie en de creativiteit stimuleren. Een boekje waarmee zelf een verhaal verzonnen en gespeeld kan worden is het resultaat van deze gedachtengang.







**Caroline van 't Ooster**  
Dessinontwerpen

**Nassastraat 8**  
**Eindhoven**  
**040-453973**

**Eindexamenprojecten:**  
**Video-presentatie Mode**  
Ontwerp en realisatie van een totaal concept voor de presentatie van mode via het medium video.

**Gordijnstof**  
Bedrukte banen gordijnstof die zowel afzonderlijk als repeterend boeiend zijn.

**Geweven modestof**  
Door een combinatie van gekleurde garens en verschillende bindingen ontstaat de dessinering.

**PRODUCTIE**



**CONCEPT**



**STYLING**



**DECOR**





**Marja Oosthoek**  
Dessinontwerpen

**Jan v.d. Heydestraat 24**  
**5621 CL Eindhoven**  
**040-446248**

**Worked at:**

*B.V. Brabantse Textielmij. Artex –  
industry for woven curtains  
Kendix Textiles Waalre – industry  
for woven and printed interior  
textiles  
Winchester Academy of Arts –  
knitted fabrics  
Viva weekly magazine  
Amsterdam – fashion edit,  
photography styling  
Promostyl Paris – fashion styling  
office*

**Examination projects:**

*A collection of woven fabrics for  
interior use. Specific designs are  
made by using contrasting  
materials such as bamboo,  
rubber, leather and metallic  
yarns.*

*The production of a fashion show  
winterfashion '82-'83 for the  
clothes-shop Mac & Maggie. Most  
important tasks are the designing  
and styling of the scenery and  
clothes. The show took place in  
1982 in the Stadsschouwburg in  
Eindhoven and Tilburg.*

*'Fashion-accessories' as an  
addition to simple shaped clothes,  
based on hinged and woven  
elements.*





**Ulrich Rankers**  
Produktontwerpen

**v.d. Lelystraat 3a**  
**2614 EC Delft**  
**015-131965**

Snoei-installatie voor de fruit/tuinteelt; de werking van de schaar berust op een, door de HTS-Eindhoven ontwikkelde, één-cylinder gasmotor. De randapparatuur wordt op de rug gedragen zodat optimale bewegingsvrijheid verkregen wordt. — Opdrachtgever: Tesso BV, Geldermalsen.

Slophopper voor campings; de interpretatie van de onderzochte behoeften en eisen, welke door het publiek gesteld worden aan het sanitair op campings, leidde tot een nieuw concept voor een slophopper; dit is een voorziening om voornamelijk chemische toiletten in te leggen. — Opdrachtgever: NV Koninklijke Sphinx, Maastricht.

Regietafels voor audio/visual studio's; de uitgangspunten voor het ontwerp werden gevormd door eenvoudige bekabeling van de apparatuur, flexibiliteit in de apparatuur-layout alsmede ergonomisch verantwoorde vormgeving. — Opdrachtgever: Satherley Design Associates, London.

Audiorack voor de jongere markt; binnen de styling gehanteerd door Sony, is een audiorack ontworpen in knock-down principe. De kenmerken zijn o.a. betere integratie van de bergruimte voor accessoires, LP's en cassettes alsmede een aparte berging voor enkele „recente" LP's. — Opdrachtgever: Brandsteder Electronics BV, Badhoevedorp.

Draagbare tekst-tele-editor; teneinde de transport van gegevens te versnellen, is een aansluiting van de tekst-editor op het telefoonnet uitgewerkt (simplexverkeer). Bij het ontwerp is bijzondere aandacht besteed aan bedieningsgemak en compactheid. — In samenwerking met het CIDC-Philips, Eindhoven.

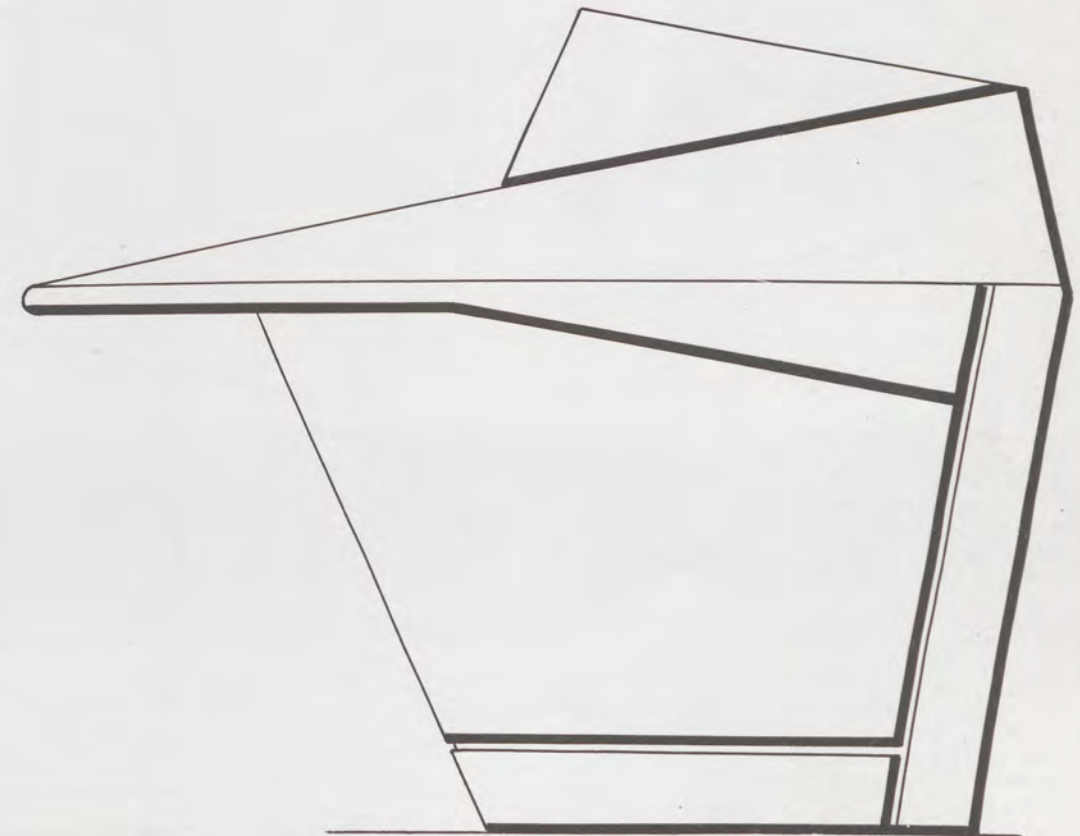
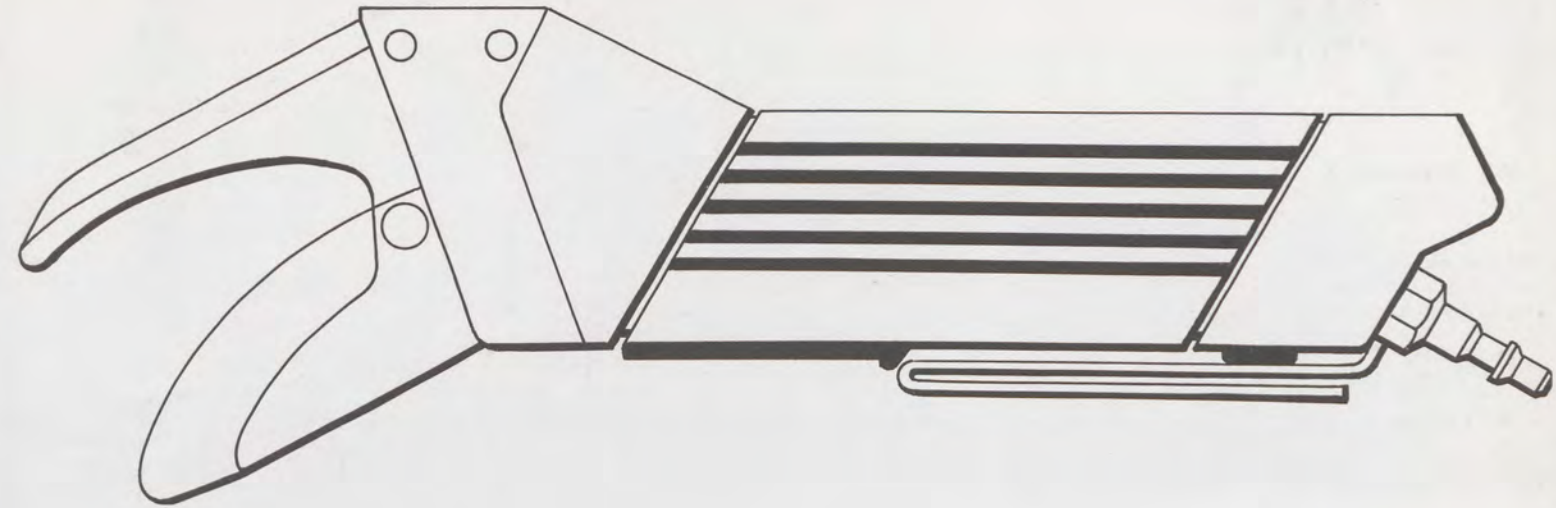
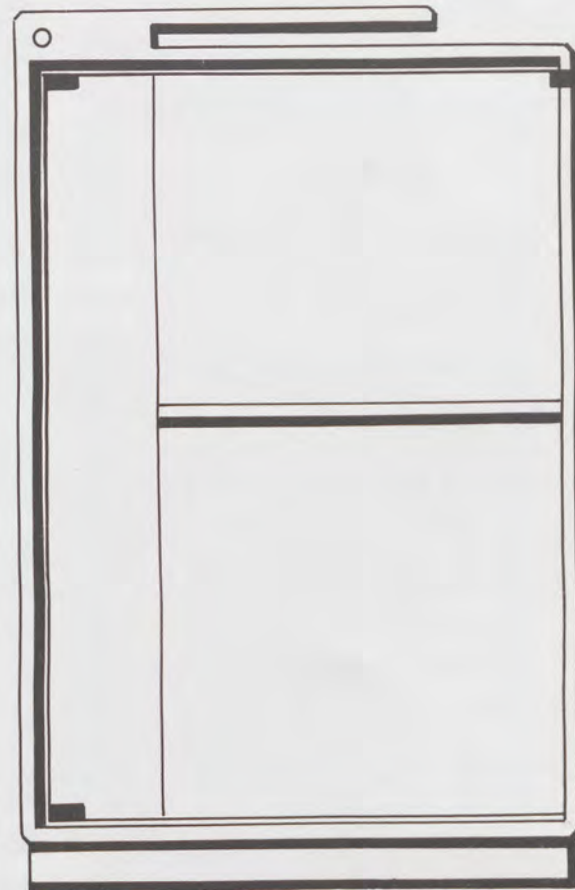
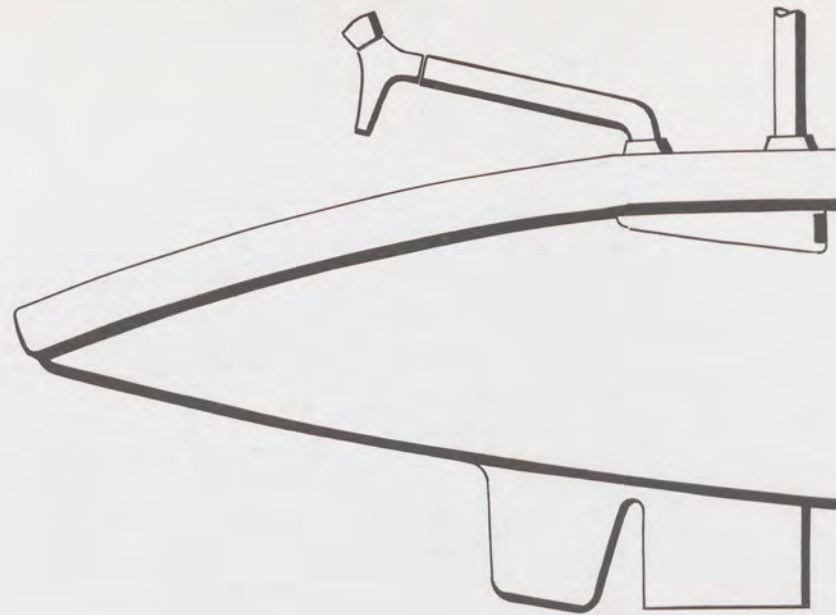





**André Roelofs**

Produktontwerpen

**Jan v.d. Heydestr. 24  
5621 CL Eindhoven  
040-446248**

Projekten:  
Modulair keukensysteem i.s.m.  
ATAG BV Ulft

Keram. allesbrander i.s.m. NV  
Koninklijke Sphinx Maastricht

Terrasstoel en tafel i.s.m. Ubbink  
BV Roosendaal en Ulbrich BV  
Buren

Verlichtingssysteem i.s.m. EFJEE  
Amsterdam.

De modulaire keuken bestaat uit een werkvlak en achterwand met uitwisselbare delen. Het geheel hangt aan de wand en krijgt, indien nodig, ondersteuning naar de vloer. Standaard onder- en boven-kastjes kunnen door de keukenbouwer worden toegevoegd.

Het vermogen van het keramische MULCORIT, stralingswarmte af te geven gedurende lange tijd, diende als uitgangspunt voor deze allesbrander. Dit model is eenvoudig te plaatsen en te monteren na vervoerd te zijn in delen.

Het ontwerp van de stoel is een stapelbaar model, waarvan tevens de (gesloten-cel schuim) stoffering weersbestendig is. Frame en zitting zijn in diverse kleuren uitvoerbaar.

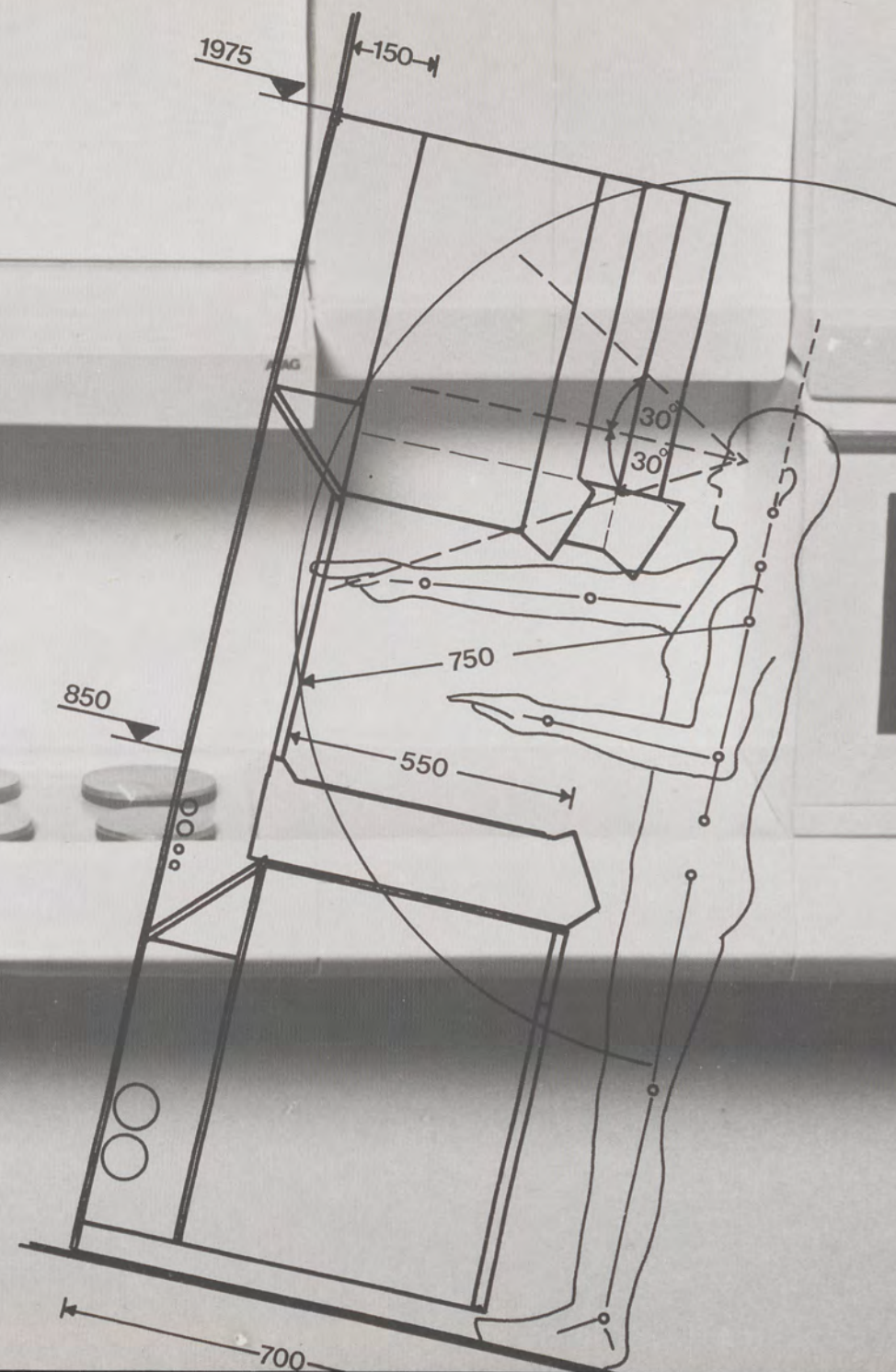





**Frans Schrofer**  
Produktontwerpen

**Edelweisstraat 77**  
**5643 GN Eindhoven**  
**040-123950/070-832228**

**Bowlset**

De set bestaat uit een kristallen kom met lepel, acht glazen met lepeltjes, geplaatst op een roestvaststalen blad met houder. Door de konische vorm van de kom en het spiegelende blad komt de inhoud optimaal tot zijn recht.  
Glasfabriek Royal Leerdam.

**Beddenombouw**

De basis van de ombouw wordt gevormd door een aluminium extrusieprofiel waarin diverse bevestigingsmogelijkheden zijn verwerkt. Hierdoor zijn verschillende combinaties van materialen en accessoires mogelijk.  
Buro Stadium Lisse.

**Wandkastensysteem**

Het systeem is demontabel en door zijn vormgeving geschikt voor zowel kantoor- als woninginrichting. De doorvoer van de bedrading is in de konstruktie verwerkt.  
ODA St. Oedenrode.

**Vitrine**

De vitrine is opgebouwd uit losse elementen, die door het inschuiven van 4 strips tot een geheel wordt gemaakt.  
ODA, St. Oedenrode.

**Kermisattractie**

Het model is een redesign van de bestaande „superloop”. Er is gestreefd naar het vergroten van het belevingsaspect door: de vormgeving van de trein en het decor en door de toepassing van licht- en geluidseffekten.  
Vekoma Vlodrop.

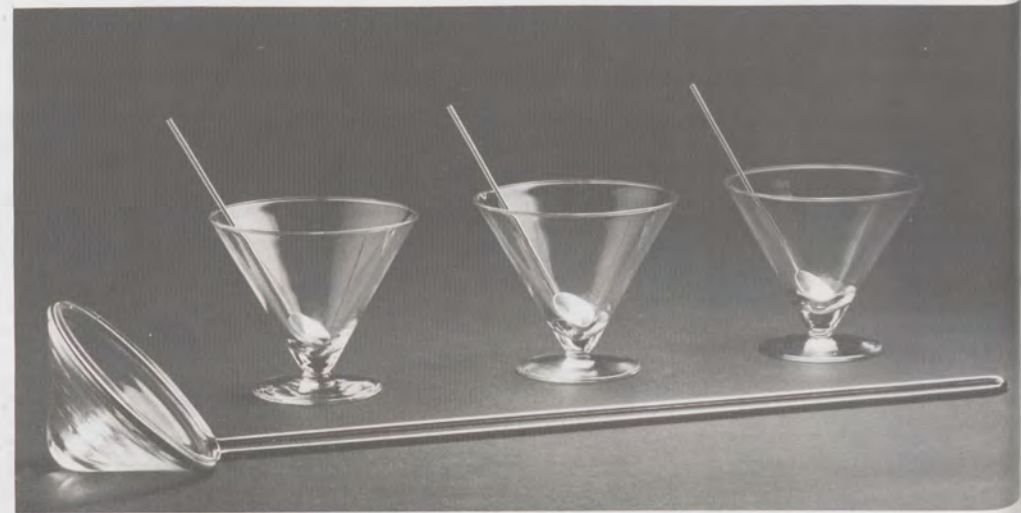





**Jos Stuyfzand**

Produktontwerpen

**Pisanostraat 148  
5623 CE Eindhoven  
040-456003**

**Schalenset in kristal**

De schalenset bestaat uit drie schalen en is bedoeld als assortimentsuitbreiding van het tafelkristal. De vormgeving is gericht op uiteenlopende gebruiksmogelijkheden. In samenwerking met Royal Leerdam.

**Kampeerautointerieur**

Inbouwmethode gebaseerd op standaard wandprofielen, waaraan vervolgens het hele interieur kan worden bevestigd. Het interieurontwerp is geschikt voor meerdere typen bestelauto's. Comfort en vormgeving zijn gericht op de sportieve kampeerder.

**Tafel en afvalbak Intercitytrein**

Het ontwerp is bestemd voor het huidige intercity reizigersmaterieel. Tafel en afvalbak kunnen zowel gekombineerd, als los van elkaar worden geplaatst. In samenwerking met de Nederlandse Spoorwegen.

**Voortbewegingsunit surfplank**

Een aanvulling op de recreatiemogelijkheden met de surfplank. Past op iedere surfplank, is makkelijk te bedienen door jong en oud en compact transporteerbaar.

**Cristal dish-set**

*The cristal dish-set consists of three plates and will be an enlargement of the range of cristal dinner-service. The set is for general purpose. This project was achieved in conjunction with the Royal Leerdam.*

**Camperinterior**

*The whole system can be fixed (interchangeable) on a rail, which is easy to assemble on the coachwork of the available vans and small lorries.*

**Table and litterbox of an Intercity traincompartment.**

*The set can be applied separate or in combination, it will give more comfort and is more integrated in the traininterior. This project was achieved in conjunction with the Dutch Railway Ltd.*

**Surfboard propulsion-set**

*A feature on the recreationpossibilities of a surfboard, for the complete range of users. Easy to assemble, simple to operate and compact to transport.*

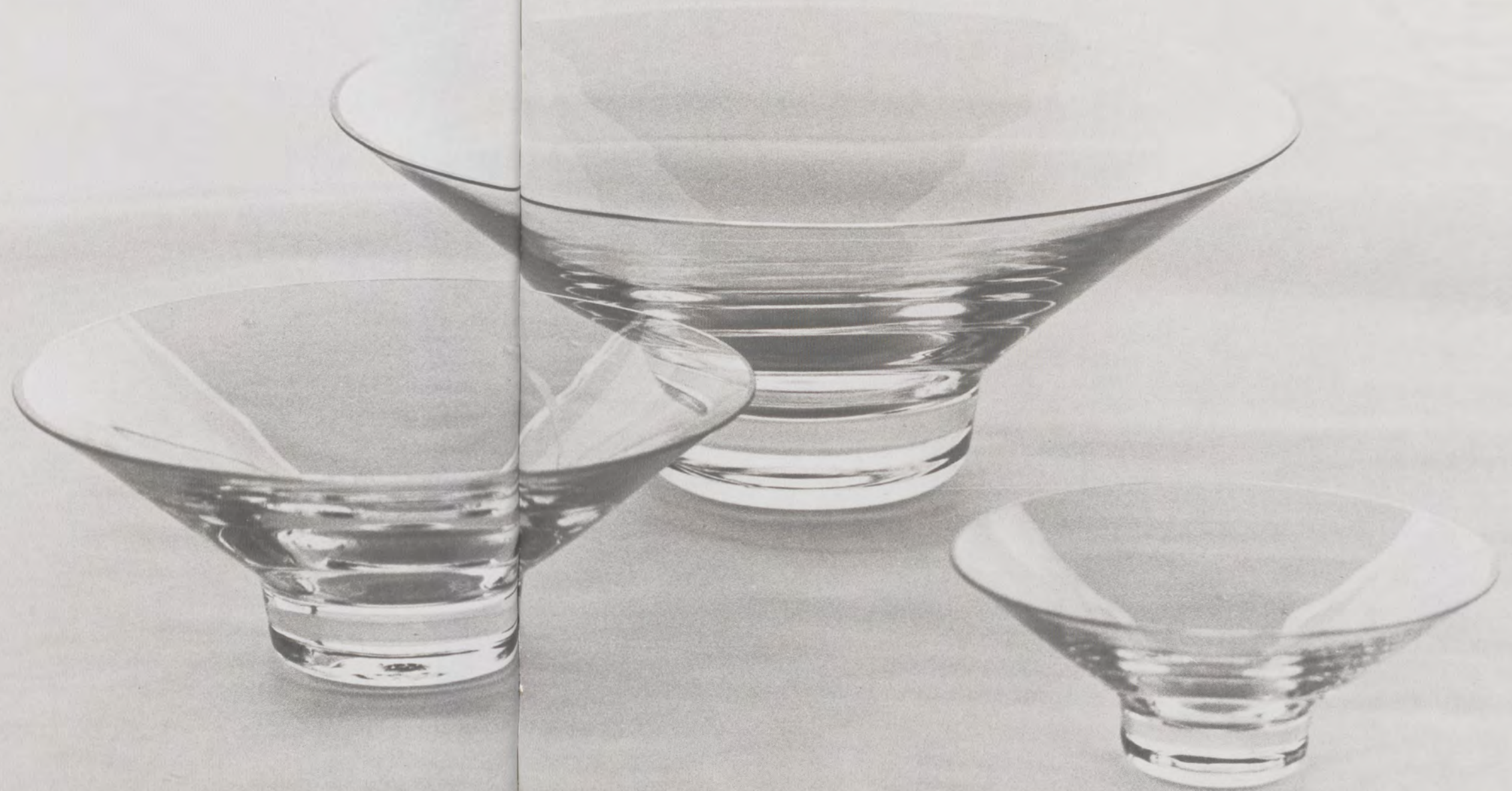





**Grèa van Vlerken**  
Dessinontwerpen

**Wilhelminaplein 22**  
**Eindhoven**  
**040-449317**

**Stages**

Jansen de Wit Schijndel  
rondbreierij  
Textielmuseum – Tilburg  
vlakbreierij  
Karl Mayer – Duitsland  
raschelmachines  
Ariadne – Utrecht  
handwerkijdschrift.

Geraschelde transparante  
gordijnen, gemaakt in  
samenwerking met Weberei und  
Färberei Baumann AG.,  
Zwitserland.

Presentatie stoffentrends voor  
herenmode zomer 1984, ten  
behoefte van een  
inkoopcombinatie.

Katoenen herentruien voor zomer  
1984.

Betonnen schuttingen,  
gedekoreerd door bewerking van  
de bekisting.

*Curtains in rascheltechnic*  
*Cotton sweaters for men, summer*  
*1984*

*Fabric indication for men's*  
*fashion, summer 1984*  
*Decorated concrete fences*







**Phil J. Wareing BA (hons)**

Produktpresentatie

**Lucas Gasselstraat 48  
Rosmalen  
073-422898**

Gedurende de 10 maanden die vooraf gingen aan mijn eindexamen heb ik aan de volgende projecten gewerkt:

Een project ten behoeve van het Rijksarchief in Noord-Brabant dat geheel betrekking heeft op haar nieuwe behuizing, het voor dat doel speciaal gerenoveerde fort 'de Citadel', in 's-Hertogenbosch en de promotie van haar functie als openbare faciliteit. In dit project zijn 3 individuele opdrachten opgenomen: een bewegwijzeringssysteem, een huisstijl en een display systeem.

Het ontwerpen van een fiets-boodschappentas voor gebruik in Groot-Brittannië. Bij dit project heb ik rekening gehouden met de specifieke eisen van de Britse fietser en de daarmee sterk samenhangende, aldaar geldende, wettelijke restricties.

Het derde project, het audio-visual programma 'overtijd', is gemaakt in samenwerking met Henk Aarts. Dit programma is bedoeld als aanvulling op de beroepskeuzevoorlichting in het voortgezet onderwijs. Het geeft geen advies over beroepskeuze doch tracht informatie te geven over een situatie die kan ontstaan wanneer men wordt geconfronteerd met het fenomeen 'overtijd', bijvoorbeeld bij werkloosheid.

*During the ten months leading up to my final examination I have worked upon the following projects:*

*For the Public Record Office in the Province of North-Brabant a project concerned with its new premises in the specially renovated Citadel fort in 's-Hertogenbosch and the promotion of its function as a public facility. Incorporated in this project are three individual assignments: a house-style, a signage system and a display system.*

*The design of a bicycle satchel/shopping bag intended for sale on the British market. In this project I have taken into account the specific demands of the British cyclist and also the legal restrictions applying to cycling in Great Britain.*

*The third project, the audio-visual programme 'overtijd' (time over), has been made in collaboration with Henk Aarts. This programme is intended for use in secondary education as a supplement to the careers choice instruction. It offers no advice on careers or study possibilities but attempts to highlight a situation which may occur when an individual is confronted with the phenomena 'overtijd' e.g. through unemployment.*

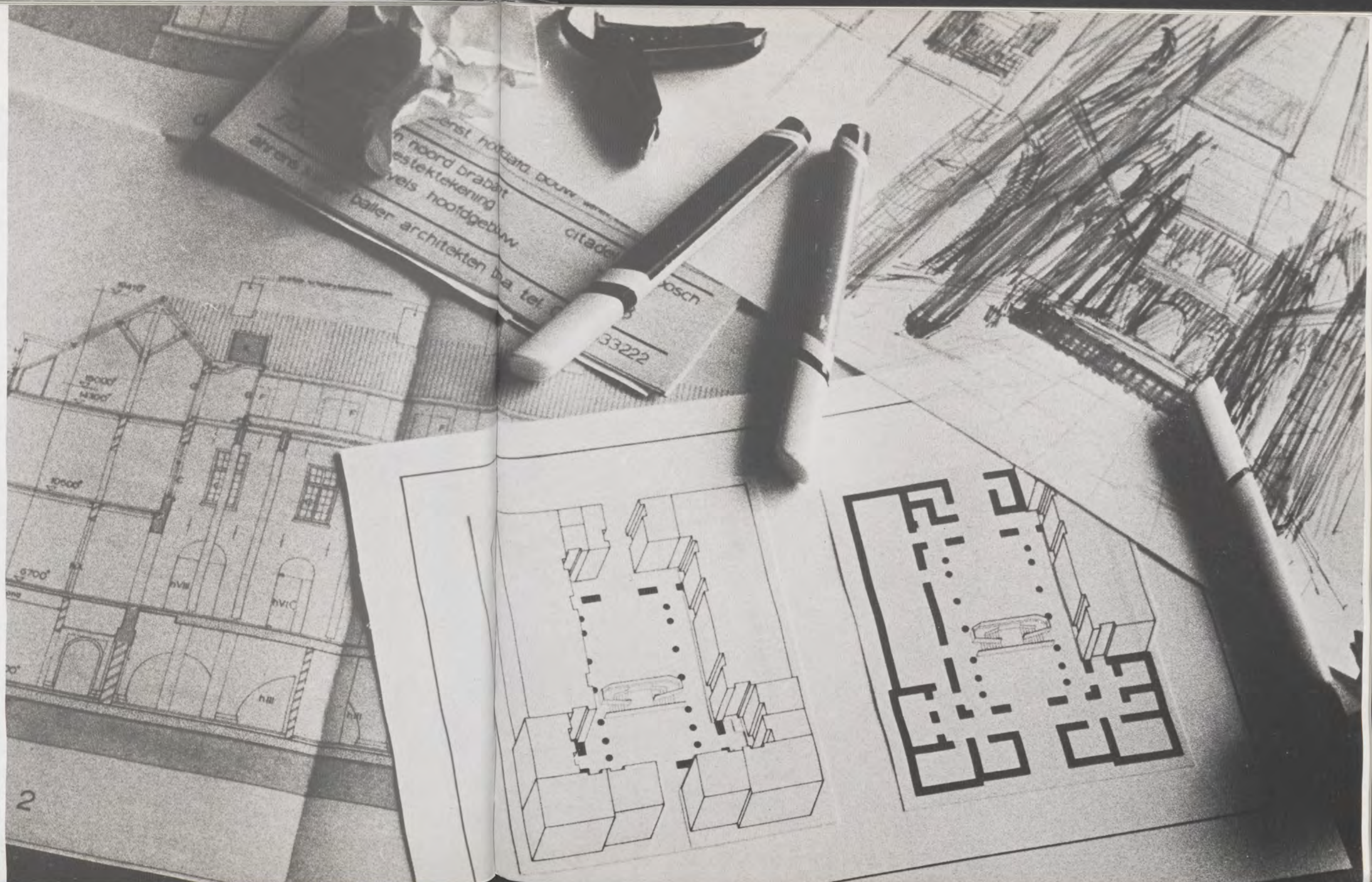





**Robert Wendrich**

Produktontwerpen

**Wilhelminaplein 6  
5611 HE Eindhoven  
040-438332 / 05730-1990**

Elektronisch gestuurde pulserende MIG/MAG lasinstallatie met automatische draadaanvoer voor professioneel gebruik. Samenwerking met Nedelko-Morelisse in Hoorn.

Institutioneel serviesgoed aangepast aan bestaande afwassystemen in grootkeukens. Samenwerking met Mosa in Maastricht en Rendisk in Ruurlo.

Krimpfoliepistool voor het krimpen van polyethylene krimphoezen om palletverpakkingen. Samenwerking met Schwank in Beusichem.

Ultra licht vliegtuig voor recreatief gebruik. Samenwerking met Lelystad Air Service in Lelystad.

*MIG/MAG shielded arc welding power source which is electronically steered. In combination with an automatic wire feeder. In co-operation with Nedelko-Morelisse, Hoorn.*

*Institutional tableware accommodated to existing dish-washing systems. In co-operation with Mosa, Maastricht and Rendisk, Ruurlo.*

*Shrink film gun to shrink polyethylene pallet hoods. In co-operation with Schwank, Beusichem.*

*Ultra light plane for recreational use. In co-operation with Lelystad Air Service, Lelystad.*

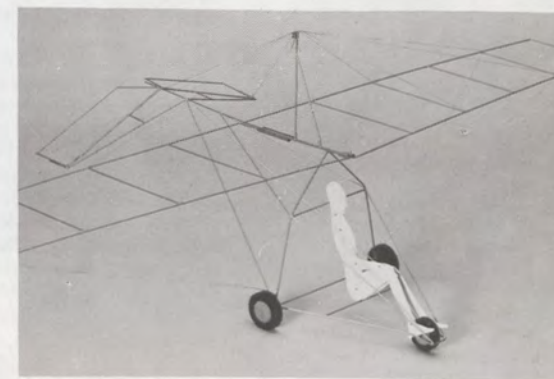
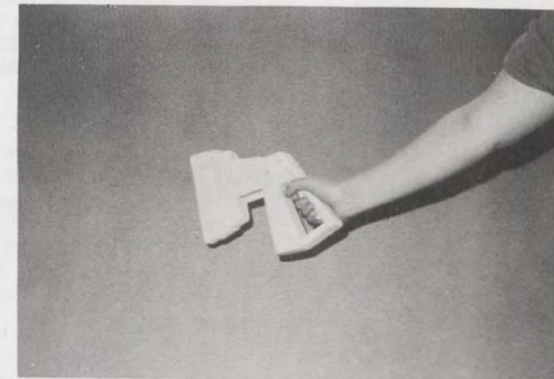
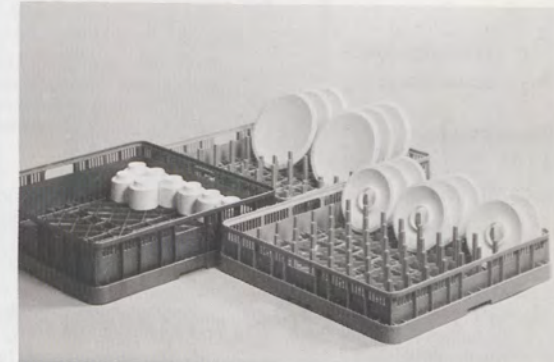
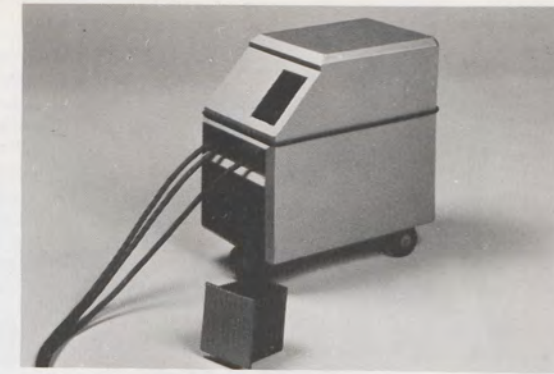
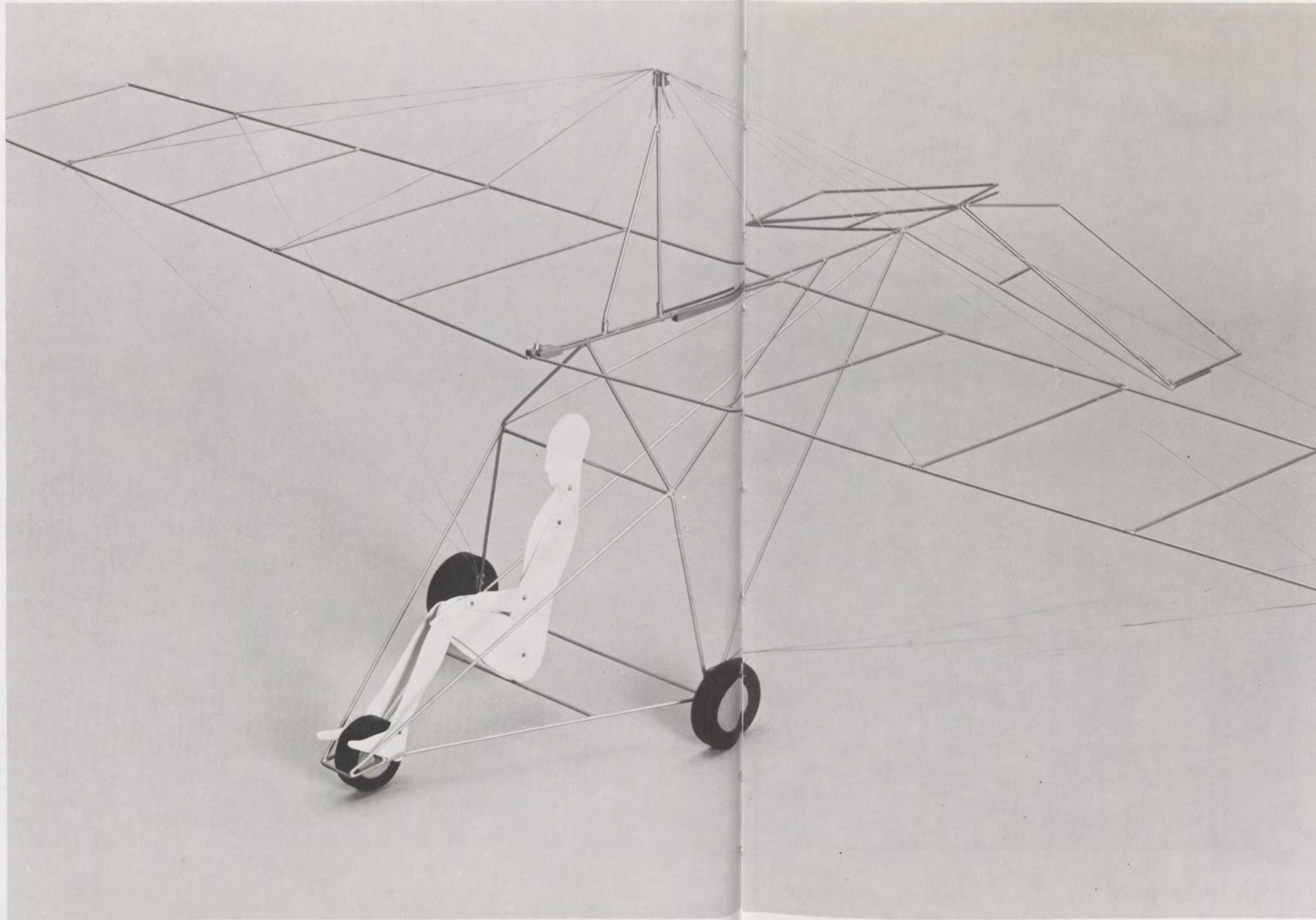





**Leo Woerdenbach**  
Produktontwerpen

**Florialiaweg 22**  
**4101 GC Culemborg**  
**03450-16708**

**Werkzaam bij Gispen +**  
**Staalmeubel bv**  
Verricht naast het ontwerpen van  
produkten, publiciteitswerk  
(fotografie) en werkt voor het  
Kantoorplanningburo  
(interieur-ontwerpen).

#### Afstudeer projecten

**Lichtparasol**, te gebruiken als  
toevoeg-element bij een  
kantoormeubelprogramma, voor  
toepassing van algemene  
ruimte-verlichting (direkt of  
indirekt) en/of individuele  
werkplekverlichting en/of om het  
groeps karakter van de  
werkplekken te benadrukken. In  
samenwerking met Gispen +  
Staalmeubel bv, Culemborg.

**Stapelbare stoel** opgebouwd uit  
metalen en gelamelleerde delen.  
De opbouw bestaat uit een  
alternatieve konstruktie, die  
slechts bestaat uit twee L-gebogen  
delen, één U-gebogen deel en  
een metalen bevestigingsframe  
(onder zitting). In samenwerking  
met Mondial projektmeubelen  
bv, Tiel.

**Audiopresentatie-unit** voor  
audio-apparatuur. De primaire  
functie van deze unit is o.a. het  
bevorderen van de verkoop van  
de apparatuur die er in aanwezig  
is, met aanpasbaarheid/aanbouw-  
baarheid mogelijkheden voor  
video apparatuur. Het bovenste  
blad van dit „S“-model is verstel-  
baar, zodat uitbreiding van appa-  
ratuur mogelijk is. In samen-  
werking met Brandsteder bv,  
Badhoevedorp  
(Sony Nederland).

**Stoelenheffer**, voor het  
verplaatsen van stoelen met  
patiënt in verpleegtehuizen. De  
hefwagen is voorzien van een  
hydraulisch aangedreven  
universeel hefsysteem. Daardoor  
is de hefwagen universeel toe te  
passen bij iedere  
vierpoot/sledestoel. In  
samenwerking met de Universiteit  
Utrecht en Mondial  
projektmeubelen bv, Tiel.

**Jet-set**, een keramisch eetservies  
(porselein) dat gebruikt zal  
worden in vliegtuigen voor  
voornamelijk reizigers in de  
business class en de economy  
class op intercontinentale  
vluchten. Gewichtsbesparing,  
komfort, hygiëne en het niet  
verschuiven van de schaaltes,  
speelden een belangrijke rol. In  
samenwerking met KLM,  
Schiphol en Mosa, Maastricht.

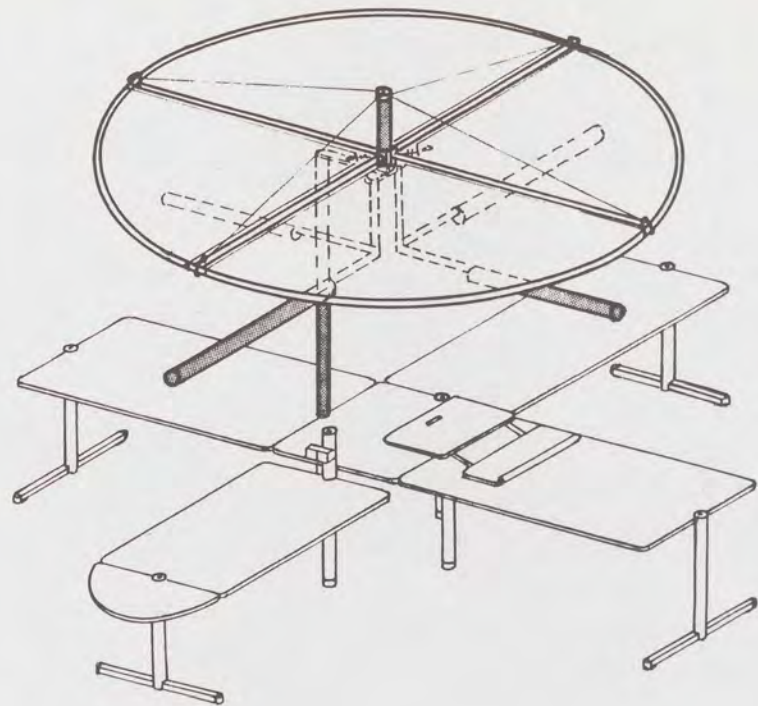

**Lichtparasol**

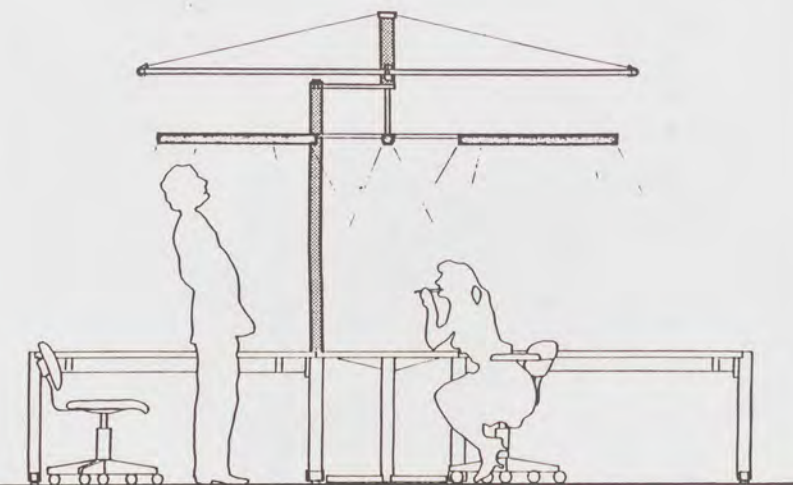

**Stapelbare stoel**

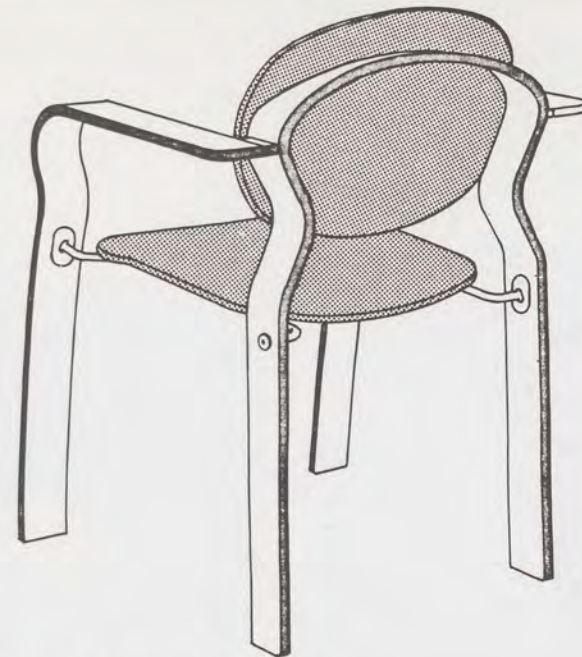

**Stoelenheffer**

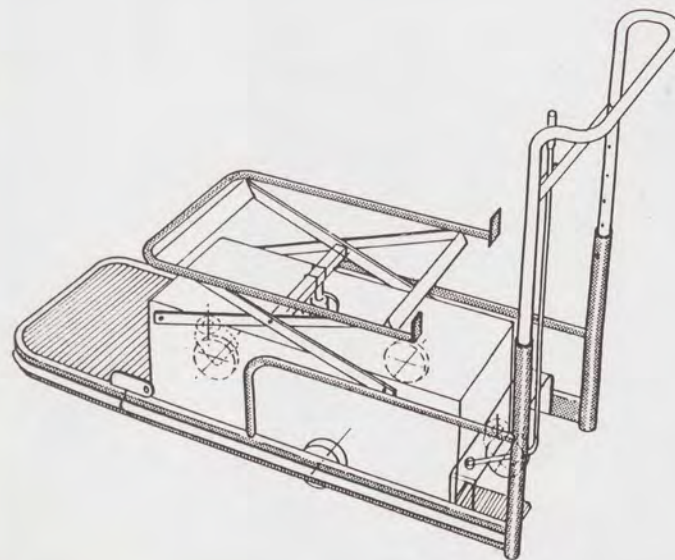

**Audiopresentatie-unit**

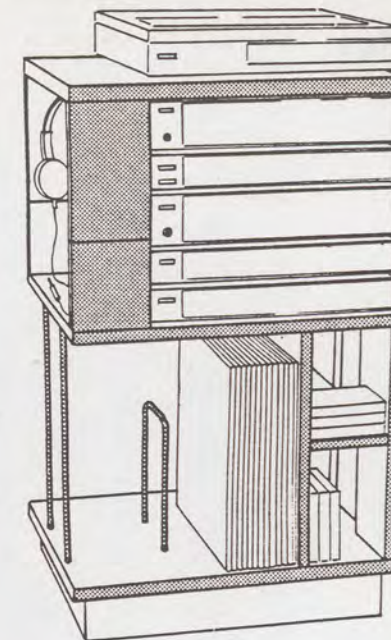

**Jet-set**

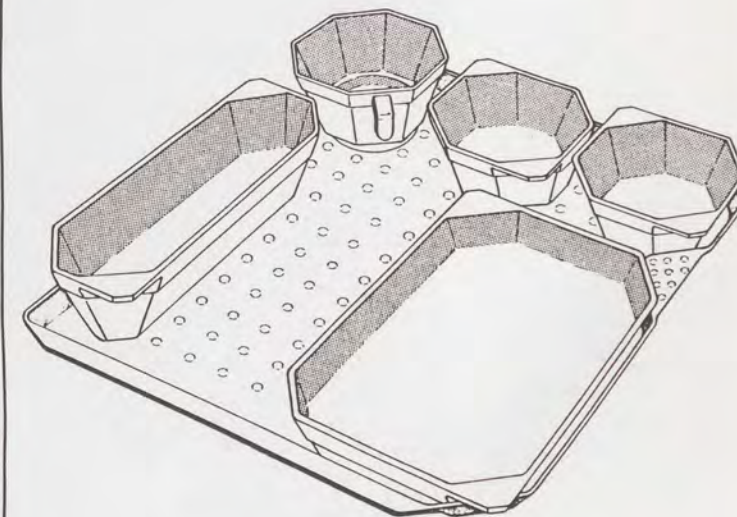





**Marrit Wijma**  
Dessinontwerpen

**Dennenweg 10**  
**Velp**  
**085-634088**

Als eindexamenopdracht heb ik drie verschillende opdrachten samengebracht tot een interieurproject. Het gaat hierbij om het ontwikkelen van een interieurcollectie die opgebouwd is uit vier natuurlijke materialen; katoen, wol, linnen en zijde. Deze materialen worden gecombineerd toegepast. Voor elk materiaal heb ik naar een passende kleur-reeks gezocht, die uitgewerkt is in een unieke reeks. Het totaal bestaat uit drie bedrukte gordijnstoffen die opzichzelfstaand maar ook gecombineerd toegepast kunnen worden. Daarnaast geweven gordijnstoffen en meubelbekleding en een unieke reeks opgebouwd uit de vier materialen. Het geheel wordt gepresenteerd op een wijze, die de mogelijkheden tot combinaties laat zien.

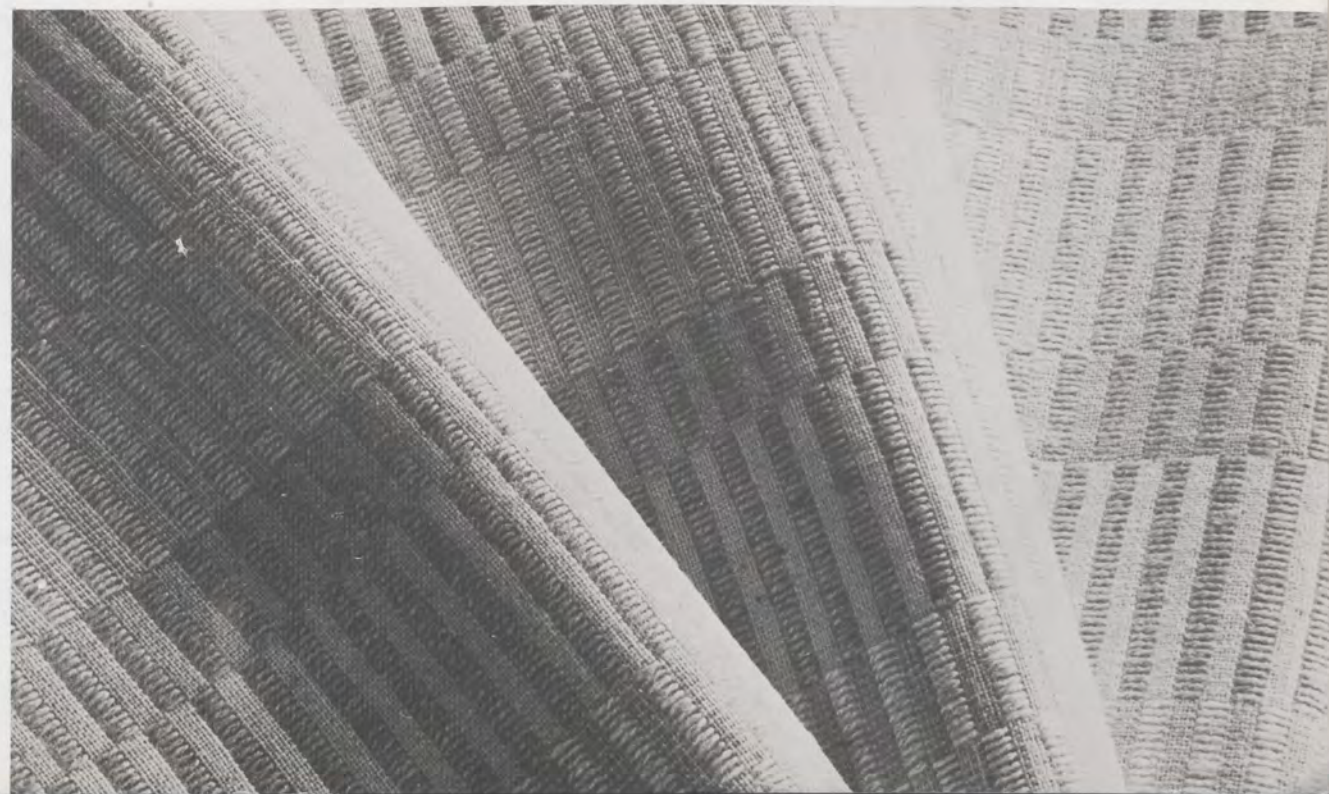





**Rob Zijlstra**  
Produktontwerpen

**Venkelstraat 49**  
**5643 ED Eindhoven**  
**040-124168**

**Mobiele lichtvoorziening**

Werklicht dat door middel van een geleidend plafondstelsel binnen een bepaalde ruimte op elk gewenst werkvlak gebruikt kan worden.

**Mobile light-unit**

Work lamp that can be used by means of a movable ceiling device within certain space for any desired working place.

**Amfibievoertuig**

Voertuig dat door middel van de menselijke motor zowel op het land als in het water kan worden voortbewogen, gericht op pretparken.

**Amphibious vehicle**

A vehicle that by means of the 'human' engine can be propelled both on land and in water, suited for amusement-parks.

**Eetkamerset**

Ontwerp van een tafel met bijbehorende stoelen voor een strak interieur in samenwerking met Castelijns meubelen B.V.

**Dining-room furniture**

Design of a table with corresponding chairs for a rigid interior in cooperation with Castelijns meubelen BV.

**Glazen thee- en koffieservies**

Set van drie in volume verschillende kopjes met bijbehorende kan voor een grote doelgroep in samenwerking met Sphinx-Randwijck.

**Glass tea and coffee set**

Set of three cups that differ in height and volume with corresponding jug, that is meant for a large target-group.

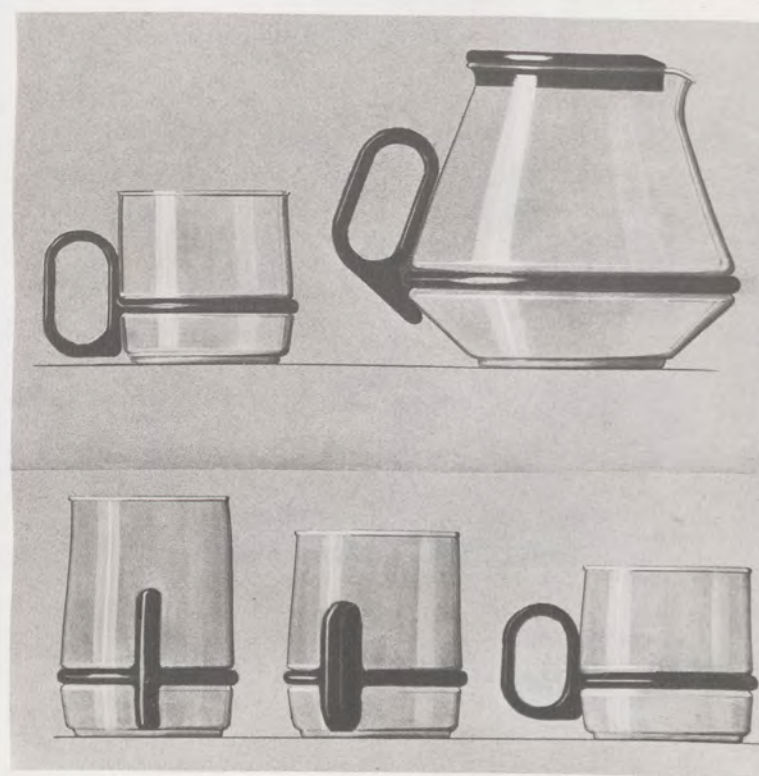
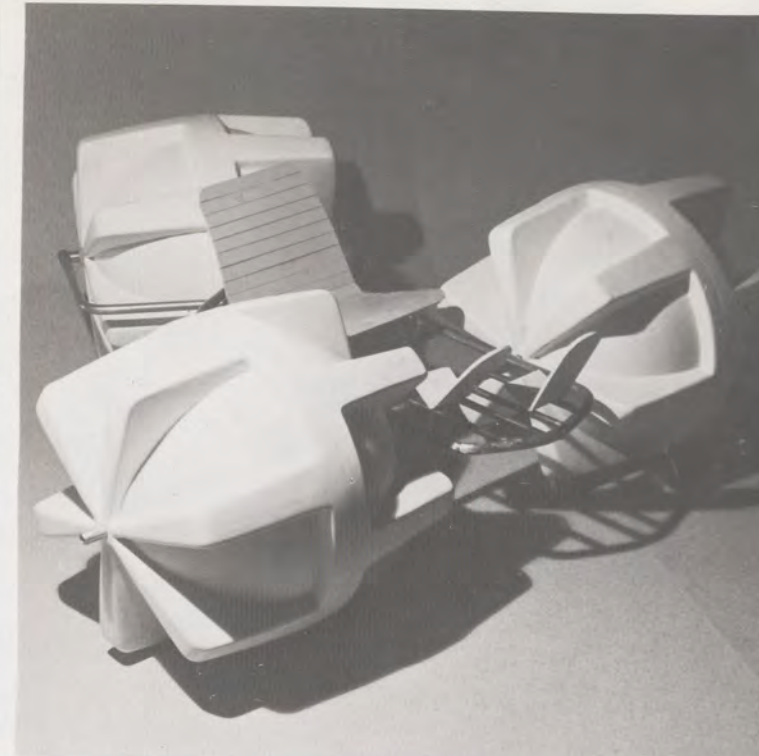
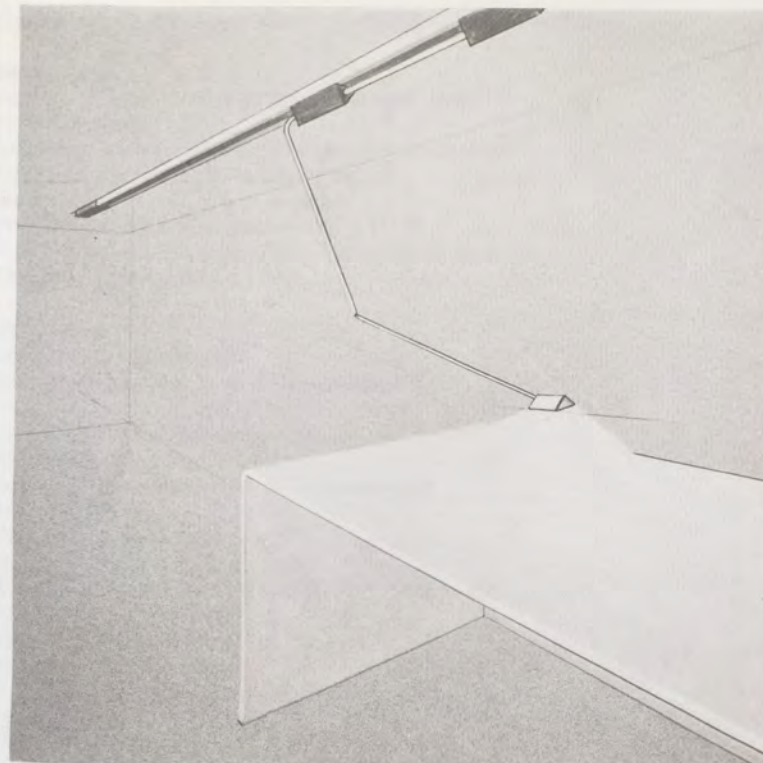
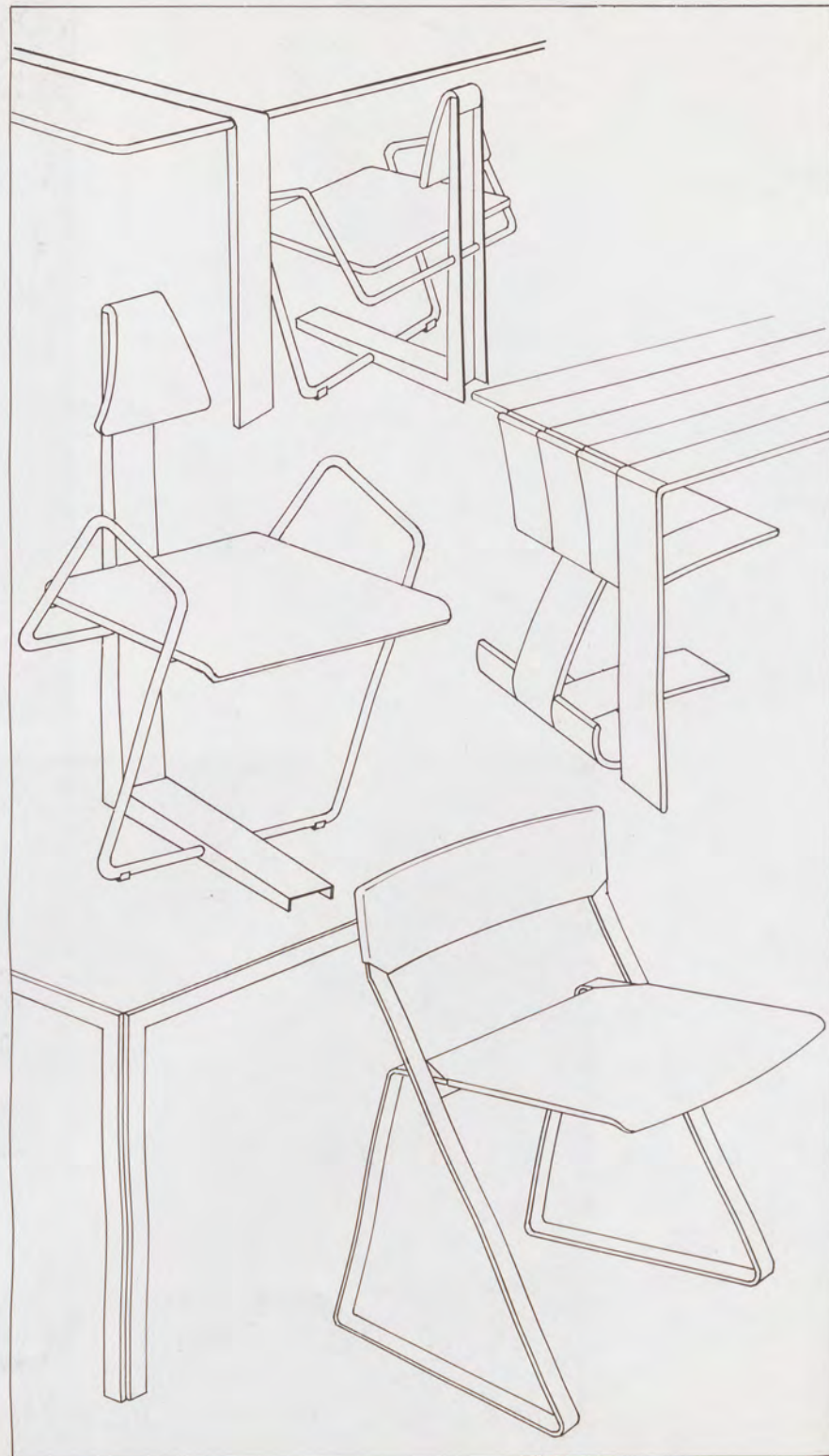



#### Oprichters en donateurs van de Stichting René Smeets Fonds

##### Oprichters

Kamer van koophandel en fabrieken voor oostelijk  
Noord-Brabant.  
Akademie voor Industriële Vormgeving Eindhoven  
Drukkerij Lecturis B.V. te Eindhoven  
Gamma Holding B.V. te Helmond  
Weverij de Ploeg N.V. te Bergeijk  
N.V. Philips' Gloeilampenfabrieken te Eindhoven  
Mosa B.V. te Maastricht

##### Donateurs

Daf Trucks te Eindhoven  
Artois Nederland B.V. te Valkenswaard  
Tiger Products B.V. te Geldrop  
Brabantia B.V. te Valkenswaard  
Bijenkorf B.V. te Eindhoven  
Autobusfabriek Bova B.V. te Valkenswaard  
Artifort B.V. te Maastricht  
Van Besouw B.V. te Goirle  
Heras Hekwerk B.V. te Oirschot  
B.V. Oda v.h. H.J. van de Kamp te St. Oedenrode  
Auping B.V. te Deventer  
Identeam B.V. te Ressen  
Nelipak B.V. te Venray  
B.V. Houtindustrie Picus te Eindhoven  
Léo Schellens B.V. te Eindhoven  
Drukkerij Jos van Lieshout B.V. te Sevenum  
Drukkerij Vrijdag B.V. te Eindhoven  
Gemeente Eindhoven

Bibliotheek **AKADEMIE**  
**INDUSTRIËLE VORMGEVING**  
Eindhoven



**Kolofon**

Uitgave van de Stichting René Smeets Fonds  
Juni 1983, 1000 exemplaren  
Lay-out/stramien: Koert Hamers  
Omslag ontwerp: Erik Hoebergen  
Inleiding: Benno Prensela  
Interview inleiding: Robert Wendrich  
Litho's: Reprografisch Centrum Eindhoven b.v.  
Zetwerk: Zetterij van Antwerpen b.v. Eindhoven  
Druk: van Haaren b.v. Eindhoven  
Koördinatie: Ad Broeders

INDUSTRIËLE VOORLEZING  
Eindhoven



